



AIR PURIFIER DREAM

cata Purifyer[®]

- RU** Инструкции по установке, использованию и техническому обслуживанию
- HU** Szerelési, használati és karbantartási utasítások
- DA** Vejledning til installation, brug og vedligeholdelse

cata  Purifyer[®]

Руководство по эксплуатации

Поздравляем с приобретением **cata** Purifyer*

Перед первым применением внимательно прочитайте данное руководство пользователя и обратите особое внимание на предупреждения о соблюдении техники безопасности.

Мы рекомендуем сохранить это руководство для справки и желаем, чтобы вы получали удовольствие от использования нашего прибора и наслаждались чистой и здоровой атмосферой в вашем доме.

Важные инструкции по безопасности	6
Меры предосторожности при использовании	8
Место установки	9
Описание прибора	10
Использование прибора	11
Техническое обслуживание	16
Руководство к TFT-дисплею	22
Технические характеристики	24
Дополнительная информация	25
Гарантия и поддержка	28





ВАЖНЫЕ ИНСТРУКЦИИ ПО БЕЗОПАСНОСТИ

Данный прибор соответствует действующим нормам техники безопасности. Ненадлежащее использование может привести к травмированию людей и материальному ущербу.



Эти предупреждения относятся к прибору и, где это применимо, ко всем инструментам, принадлежностям, зарядным устройствам или адаптерам питания.

- Использовать прибор можно только таким образом, как описано в данном руководстве. Не выполняйте никаких других операций обслуживания, кроме тех, которые указаны в данном руководстве или рекомендованы сервисной службой.
- Данным прибором могут пользоваться дети старше 8 лет, лица с физическими, сенсорными или умственными недостатками, а также те, кто не обладает необходимыми знаниями и опытом, при условии, что они находятся под наблюдением или проинструктированы ответственным лицом для безопасного использования прибора и понимают связанные с этим риски. Детям запрещается производить чистку и техническое обслуживание прибора без надзора.
- Не разрешайте использовать прибор в качестве игрушки. Будьте особо внимательны, если прибор используется детьми или рядом с ними.
- Данный прибор не предназначен для промышленного использования.



В приборе есть магниты

- Кардиостимуляторы и дефибрилляторы могут подвергаться воздействию сильного магнитного поля. Если у вас или у кого-то из членов вашей семьи есть кардиостимулятор или дефибриллятор, избегайте находиться рядом с верхней частью прибора.

- Магниты также могут влиять на работу кредитных карт и электронных носителей информации, поэтому их следует держать на расстоянии от верхней части прибора.



Для снижения риска возгорания, поражения электрическим током или получения травмы

- Перед подключением прибора проверьте, соответствует ли указанное на приборе напряжение локальной сети.
- Прибор разработан для использования в сухих помещениях. Он не предназначен для использования на открытом воздухе или на влажных поверхностях, его не следует подвергать воздействию дождя или воды.
- Не прикасайтесь к каким-либо частям прибора или к розетке мокрыми руками.
- Не используйте прибор, если кабель или розетка повреждены. Откажитесь от такого прибора или верните его в авторизованный сервисный центр для осмотра и/или ремонта. Если кабель питания поврежден, его необходимо заменить оригинальным кабелем или кабелем, поставляемым производителем, чтобы избежать опасностей.
- Не используйте очиститель воздуха, если он не работает должным образом, получил удар, упал, был поврежден, оставлен снаружи или погружен в воду. Обратитесь в отдел по работе с клиентами.
- Не накрывайте кабель ковром, ковровым покрытием или аналогичными предметами. Не располагайте кабель в местах прохода, где об него можно споткнуться.
- Не отключайте прибор, потянув за кабель. Для отключения прибора от сети выдерните штепсельную вилку прибора, а не кабель. Не рекомендуется использовать удлинитель.
- Не блокируйте воздухозаборное и воздуховыпускное отверстия любым предметом. Не используйте прибор, если любое из его отверстий заблокировано. Следите, чтобы прибор был свободен от пыли, ворсинок, волос и всего, что может уменьшить поток воздуха.

- Убедитесь, что в прибор не попадают посторонние предметы через воздухозаборное или воздуховыпускное отверстие.
- Внутри прибора для генерации плазмы используется высокое напряжение. Поэтому при монтаже, очистке или техническом обслуживании прибор необходимо отключить от электросети.
- Для этого прибора не следует использовать чистящие средства или смазочные материалы.
- Выключите панель управления перед отключением прибора от сети.
- Отключайте прибор от сети, если он не используется в течение длительного времени. Чтобы избежать опасности споткнуться, скрутите кабель надежным способом.
- Не распыляйте легковоспламеняющиеся вещества, такие как инсектициды или ароматизаторы, вокруг прибора.
- Не используйте вблизи печей, каминов, плит или источников тепла.
- Используйте исключительно оригинальные фильтры, разработанные специально для этого прибора.
- Категорически запрещается вносить изменения или трансформировать прибор.

МЕРЫ ПРЕДОСТОРОЖНОСТИ ПРИ ИСПОЛЬЗОВАНИИ

- Данный прибор не заменяет собой вентиляционную систему, регулярную уборку пылесосом или использование вытяжки или вентилятора во время приготовления пищи.
- Горение фильтра может создать опасность с необратимыми последствиями для человека или представлять опасность для других живых существ. Не используйте фильтр в качестве горючего материала или для аналогичных целей.
- Не вставляйте пальцы или любые предметы в воздухозаборное или воздуховыпускное отверстие, чтобы избежать травмирования или неправильной работы прибора.
- Не садитесь на прибор.
- Всегда переносите прибор только за ручки. Никогда не используйте для этих целей верхнюю часть прибора или решетки.

МЕСТО УСТАНОВКИ

- Прибор должен быть установлен и использоваться на устойчивой, сухой, ровной, горизонтальной поверхности.
- Оставьте зазор размером около 20 см с одной стороны и 1 м с другой стороны прибора. Также оставьте зазор 50 см над прибором.

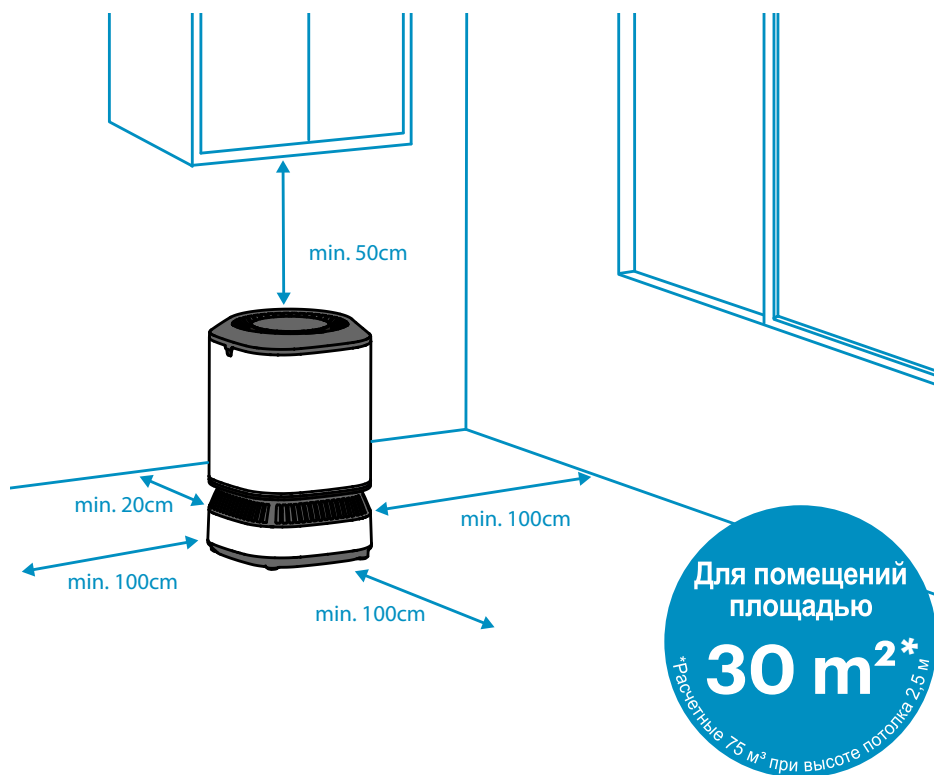

- Ничего не кладите на прибор.
- Не размещайте прибор непосредственно под системой кондиционирования, чтобы на него не падал конденсат.
- Не следует устанавливать прибор передней стороной к ветру или сквозняку.
- Во избежание помех прибор должен быть установлен на расстоянии не менее двух метров от других электроприборов, использующих радиоволны, таких как телевизоры, радиоприемники и радиоуправляемые часы.

ОПИСАНИЕ ПРИБОРА

Хотите, чтобы в вашем доме не было ни вирусов, ни бактерий?
NONVIRAIR® убивает 100% вирусов и бактерий.



Панель управления



ИСПОЛЬЗОВАНИЕ ПРИБОРА

Включение прибора



Внимание: Прибор поставляется с установленными фильтрами.

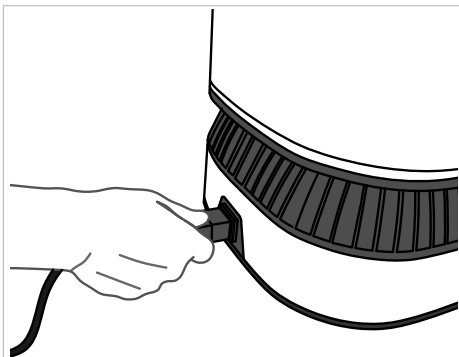

1 Подключите питающий кабель к прибору.

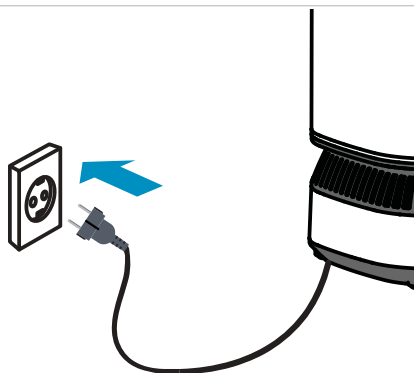

2 Вставьте вилку в розетку.

Запуск



1 Нажмите кнопку ВКЛ/ВЫКЛ, чтобы включить прибор. В течение 5 минут прибор работает в режиме ожидания.
Примечание: В течение этого периода времени очиститель воздуха не работает.



2

Повторно нажмите ВКЛ/ВЫК, чтобы начать процесс диагностики воздуха. На панели управления будут подсвечиваться все доступные режимы работы, а на дисплее на передней стороне прибора будет отображаться процесс автоматической диагностики.

Прибор начнет плавно работать в АВТОМАТИЧЕСКОМ РЕЖИМЕ.



ПРИМЕЧАНИЕ: Индикаторная подсветка во время этого процесса светится белым.



Внимание: Процесс может занимать до 5 минут. Однако при желании можно изменить режим работы, учитывая тот момент, что прибор не может работать в автономном режиме до получения результатов.



Чистый воздух



Низкий уровень загрязнения



Умеренный/высокий уровень загрязнения



Опасный уровень загрязнения



3

По окончании диагностики прибор сообщает о качестве воздуха при помощи цветового кода.

Примечание: Если за время диагностики пользователь не изменил режим работы, прибор самостоятельно начнет работу в АВТОМАТИЧЕСКОМ РЕЖИМЕ, выбирая скорость очистки в соответствии с диагностированным уровнем загрязнения.

4

Нажмите значок с выбранным режимом работы. Если вы не нажали значок, прибор продолжит работу в АВТОМАТИЧЕСКОМ РЕЖИМЕ.



Выбор режима фильтрации

Когда прибор находится в режиме ожидания или в любом другом режиме, нажмите значок выбранного режима фильтрации, и прибор начнет работать в этом режиме.

РУЧНОЙ режим



Этот режим подходит для тех пользователей, которые хотят самостоятельно управлять прибором и подстраивать его работу под свои нужды в каждый момент времени.

Очиститель воздуха начинает работу на низкой скорости. Нажимайте значок ручного режима несколько раз, пока не будет выбрана одна из шести скоростей.



СКОРОСТЬ 1



СКОРОСТЬ 2



СКОРОСТЬ 3



СКОРОСТЬ 4

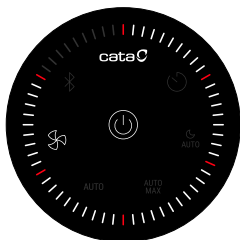

СКОРОСТЬ 5



СКОРОСТЬ 6

АВТОМАТИЧЕСКИЙ режим

АВТОМАТИЧЕСКИЙ РЕЖИМ

AUTO

Данный режим будет удобен для пользователей, которые предпочитают, чтобы прибор работал полностью автономно, и не хотят беспокоиться о выборе оптимальной скорости. Благодаря установленным датчикам прибор определяет необходимый уровень очистки воздуха в каждый момент времени и автоматически выбирает наиболее оптимальный режим работы.

АВТОМАТИЧЕСКИЙ МАКСИМАЛЬНЫЙ ИЛИ ИНТЕНСИВНЫЙ РЕЖИМ

**AUTO
MAX**

Специальный режим для помещений с высокой нагрузкой, большой проходимостью людей и несколькими источниками загрязнения. При обнаружении загрязнения датчиками прибор начинает работать только на максимальной скорости. Когда датчики фиксируют, что воздух уже чист, прибор постепенно снижает скорость вплоть до остановки.



НОЧНОЙ РЕЖИМ

Данный режим идеально подойдет для пользователей, которым важно не только хорошее качество воздуха, но и спокойная обстановка.

При обнаружении датчиками загрязнения прибор работает только на низкой скорости. Когда датчики фиксируют отсутствие загрязнения, прибор останавливается.

Включение таймера

Во время работы прибора в одном из описанных выше режимов нажмите значок таймера для начала отсчета времени работы очистителя воздуха. Значок начнет мигать. Установите нужное время таймера (минимум 1 ч, максимум 12 ч), прибавляя 1 час каждым нажатием на значок, как показано в примере.



Для подтверждения удерживайте значок таймера в течение 2 секунд или прибор автоматически подтвердит установленное время через 10 секунд.

По истечении установленного на таймере времени прибор начнет постепенно снижать скорость до полной остановки и затем останется в режиме ожидания.



ПРИМЕЧАНИЕ: При выборе другого режима фильтрации в период работы таймера отсчет времени продолжается.



ПРИМЕЧАНИЕ: В любой момент времени можно посмотреть и/или изменить время таймера, нажав значок таймера и повторив действия, описанные выше.



ПРИМЕЧАНИЕ: Для отключения таймера снова нажмите значок таймера и удерживайте в течение двух секунд. Очиститель отменит обратный отсчет и продолжит работу в выбранном ранее режиме.



Внимание: Данная функция доступна только в том случае, если предварительно был выбран один из режимов работы. Если нажать этот значок в то время, когда прибор находится в режиме ожидания, таймер не будет активирован.

Выключение

Нажмите на кнопку ВКЛ/ВЫКЛ в любой момент времени для выключения прибора.

Подключение к приложению или внешнему устройству по Bluetooth

Сопряжение с новым устройством



1 При включенном приборе нажмите значок Bluetooth и удерживайте в течение двух секунд.



2 Значок Bluetooth на панели управления и на TFT-дисплее будет мигать в течение 30 секунд в ожидании сопряжения с другим устройством.



3 После сопряжения значок будет светиться, а на TFT-дисплее появится синий значок Bluetooth. Теперь можно управлять прибором при помощи приложения или внешнего устройства.



ПРИМЕЧАНИЕ: Чтобы удалить из памяти ранее подключенные беспроводные устройства одновременно с запрограммированным графиком работы, нажмите значок Bluetooth и удерживайте в течение 5 секунд, когда прибор находится в режиме ожидания.

Подключение/отключение по Bluetooth

Если вы уже используете приложение или другое внешнее устройство для работы с прибором, вы можете управлять им удаленно в любое время. Поднесите внешнее устройство ближе к очистителю прибора и он распознает его автоматически.



ПРИМЕЧАНИЕ: Для отключения функции Bluetooth нажмите значок Bluetooth и подключение будет разорвано.



ПРИМЕЧАНИЕ: Можно снова активировать функцию Bluetooth в любой момент времени, нажав на соответствующий значок. Если устройства уже были сопряжены ранее, не нужно повторять процесс их настройки.

ТЕХНИЧЕСКОЕ ОБСЛУЖИВАНИЕ

Инструкции, предвещающие любые действия по техническому обслуживанию.



ВАЖНО:

- Перед проведением любого технического обслуживания прибор необходимо выключить и отключить от сети.
- Из всех операций по техническому обслуживанию пользователь самостоятельно может только сменить фильтры.
- Запрещается погружать прибор в воду или любую другую жидкость.
- Запрещается использовать агрессивные, легковоспламеняющиеся или абразивные чистящие средства для очистки любой детали прибора.

Очистка и замена фильтров

Фильтр	Как обслуживать	Когда менять*	Код зап. части
ФИЛЬТР ПРЕДВАРИТЕЛЬНОЙ ОЧИСТКИ	Промыть	При показе предупреждения (см. стр.20). Цикл приibl. 4 недели*	02894007
ФИЛЬТР С АКТИВИРОВАННЫМ УГЛЕМ	-	-	-
ФИЛЬТР HEPA H13	Повернуть фильтр	При показе предупреждения (см. стр.22). Цикл приibl. 6 -12 месяцев*	-
	Заменить фильтр	При показе предупреждения (см. стр.22). Цикл приibl. 1 -2 года*	02894006
КАМЕРА СТЕРИЛИЗАЦИИ NONVIRAIR®	-	-	-

*Циклы, указанные в таблице, приблизительные. Они зависят от количества часов работы и уровня загрязнения воздуха в месте установки.



ПРИМЕЧАНИЕ: Прибор сообщит пользователю о необходимости технического обслуживания. Тем не менее, пользователь может выполнить техническое обслуживание фильтров в любое время, если сочтет это необходимым.

Рекомендации по замене фильтров

- При замене фильтров используйте перчатки или хорошо вымойте руки после обращения с использованными фильтрами.
- Поместите использованные фильтры непосредственно в герметичный и плотно закрывающийся пакет перед тем, как их выкинуть, для предотвращения рассеивания загрязняющих веществ. Использованные фильтры необходимо утилизировать в соответствии с местными нормативными требованиями.
- Не позволяйте аллергикам или лицам с респираторными заболеваниями обращаться с использованными фильтрами.

Техническое обслуживание фильтра предварительной очистки

Для оптимальной работы прибора и продления срока службы фильтра HEPA H13 необходима правильная очистка фильтра предварительной очистки.

Процедура очистки

	
<p>1 ПРЕДУПРЕЖДЕНИЯ ОБ ОЧИСТКЕ: Прибор подаст звуковой сигнал, а значок таймера будет мигать белым цветом. Индикаторное кольцо и индикаторная подсветка на панели управления будут красного цвета, а на дисплее появится предупреждение о необходимости технического обслуживания фильтра предварительной очистки.</p>	<p>2 Отсоедините кабель питания от розетки.</p>



ПРИМЕЧАНИЕ: Если вы предпочитаете провести обслуживание в другое время, вы можете продолжать использовать фильтр. После 12 часов работы прибор снова покажет предупреждение.

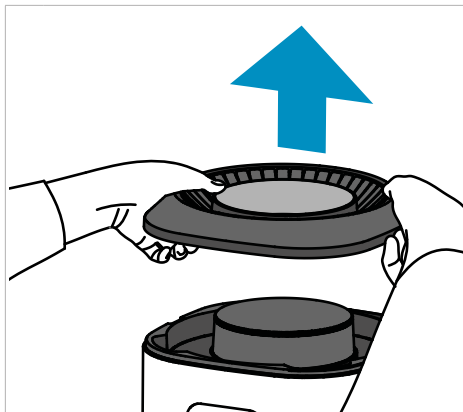

3

Потяните за верхнее кольцо, чтобы вынуть его из прибора.

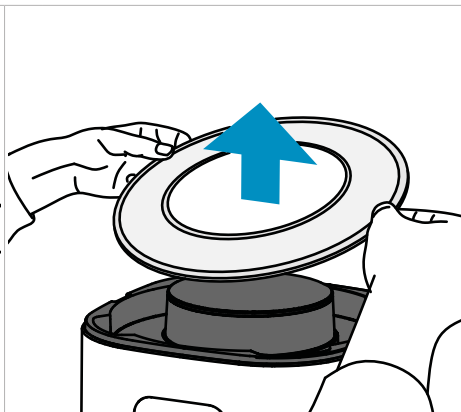

4

Выньте фильтр предварительной очистки из прибора.

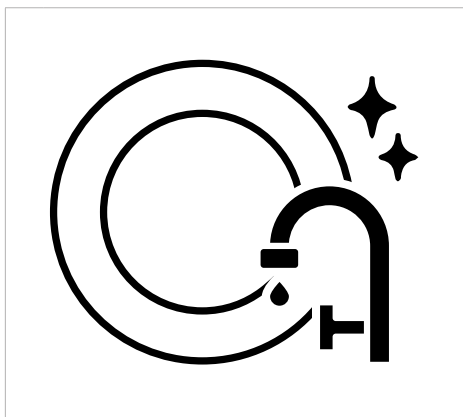

5

Промойте фильтр под проточной водой из крана. Если фильтр очень грязный, используйте мягкую щетку, чтобы вычистить пыль.

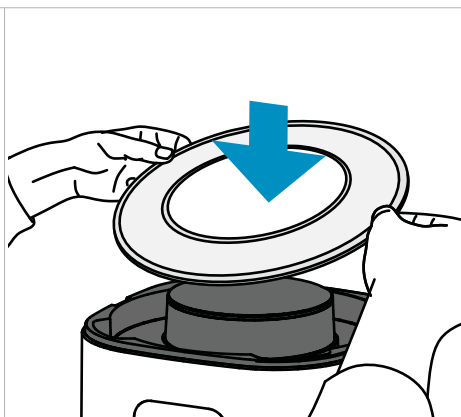

6

Поместить фильтр в прибор.



ПРИМЕЧАНИЕ: Убедитесь, что фильтр предварительной очистки полностью высох. Если он останется влажным, на нем могут размножиться бактерии, что сократит срок его службы.

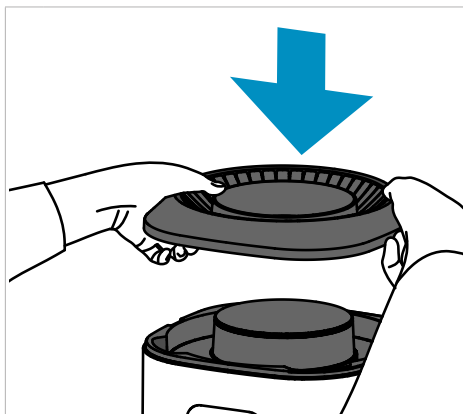

7

Чтобы повторно закрепить верхнее кольцо, установите его в правильное положение и оно будет автоматически зафиксировано верхними магнитами.



8

Подключите прибор к сети и удерживайте нажатым значок таймера в течение двух секунд, чтобы подтвердить окончание обслуживания.

Обслуживание фильтра HEPA H13



ПРИМЕЧАНИЕ: Фильтр HEPA H13 запрещается мыть или чистить пылесосом.

Как повернуть или заменить фильтр HEPA H13

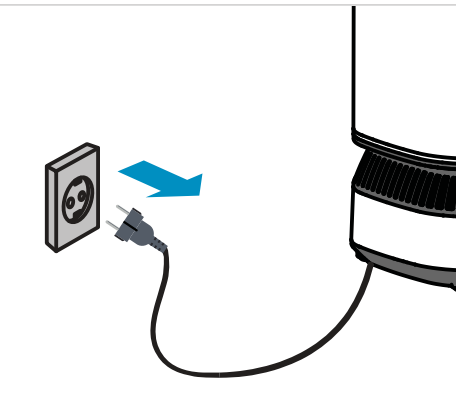



ПРИМЕЧАНИЕ: Если вы предпочитаете провести обслуживание в другое время, вы можете продолжать использовать фильтр. После 12 часов работы прибор снова покажет предупреждение.

ПРЕДУПРЕЖДЕНИЯ ОБ ОЧИСТКЕ:

Прибор подаст звуковой сигнал, а значок таймера и Bluetooth будут попеременно мигать белым цветом. Индикаторное кольцо будет красного цвета, а индикаторная подсветка на панели управления будет загораться красным по кругу. На дисплее будет показано предупреждение о замене фильтра HEPA H13.

1

2

Отсоедините кабель питания от розетки.

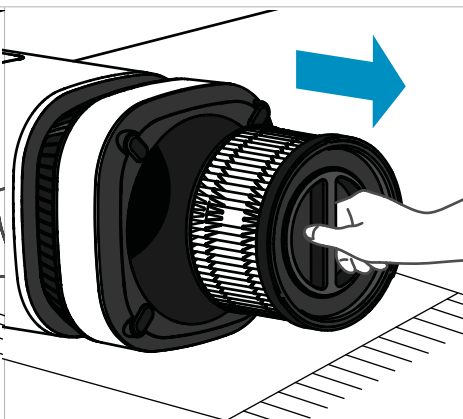
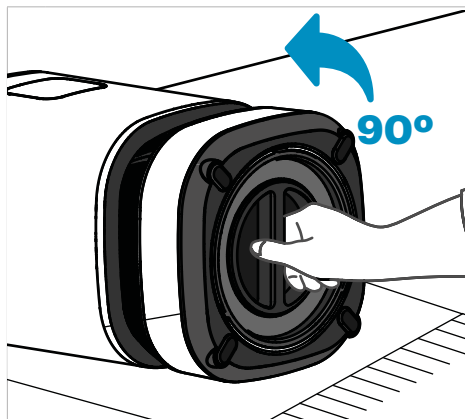

3

Поставьте прибор на ковер или другую ровную, неабразивную поверхность, чтобы избежать повреждений. Поверните нижнюю крышку на 90° против часовой стрелки, чтобы отсоединить ее от прибора.

4

Снимите нижнюю крышку вместе с фильтром HEPA P13.

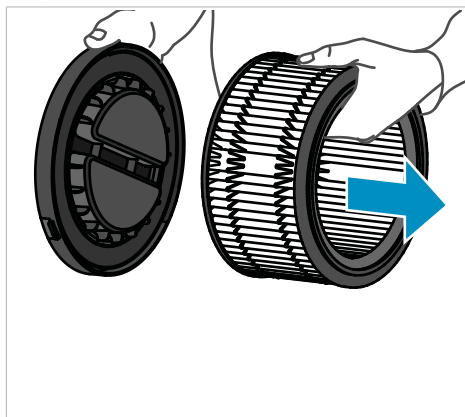

5 Вытащите фильтр HEPA H13 из нижней крышки.

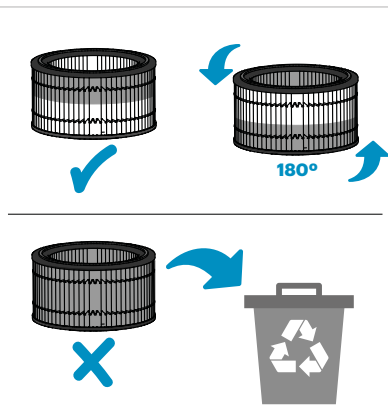

6 Проверьте заполненность фильтра HEPA H13. Если заполнена только половина фильтра, поверните его на 180° и вставьте в нижнюю крышку, убедившись, что чистая зона находится сверху.
Если фильтр полностью забит, установите новый фильтр.

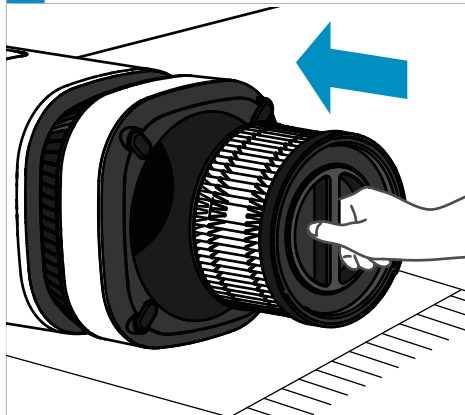

7 Вставьте нижнюю крышку вместе с фильтром HEPA H13 в прибор и зафиксируйте крышку, повернув ее на 90° по часовой стрелке.

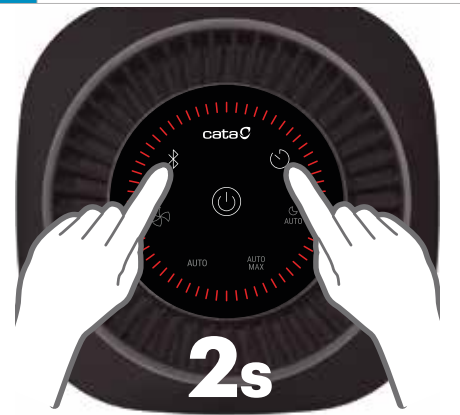

8 Подключите прибор к сети и после того как он снова начнет показывать предупреждение об обслуживании фильтров, одновременно нажмите значок таймера и BLUETOOTH в течение двух секунд, чтобы подтвердить окончание обслуживания.

Очистка прибора

- Удалите пыль из прибора мягкой, слегка влажной тканью.
- Очистите воздухозаборное и воздуховыпускное отверстия.

РУКОВОДСТВО К TFT-ДИСПЛЕЮ

Информация, касающаяся использования прибора

В данном разделе собраны все сведения по графическому представлению информации, которая появляется на дисплее во время работы прибора. Для получения более подробной информации см. раздел «ИСПОЛЬЗОВАНИЕ ПРИБОРА».

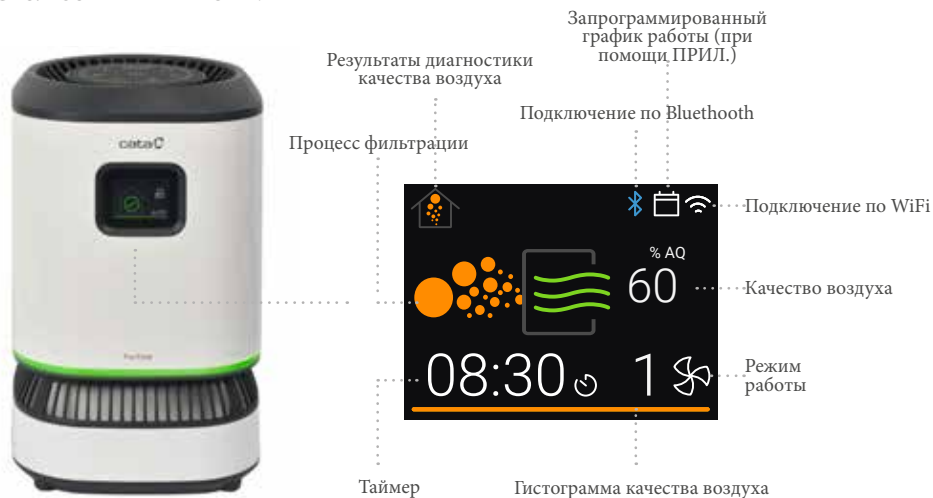

	Во время диагностики	Опасный уровень загрязнения	Умеренный/ высокий уровень загрязнения	Низкий уровень загрязнения	Чистый воздух
Результаты диагностики качества воздуха					
Процесс фильтрации					
Гистограмма качества воздуха					

Режим работы	Ручной (с 1 по 6)	Автомат.	Авт. ночной	Авт. МАКС
		AUTO		AUTO MAX

Графики, отображающие процесс очистки воздуха

Каждые 15 минут прибор предоставляет сводную информации об изменении чистоты воздуха за последний час.



ПРИМЕЧАНИЕ: Если вам требуется эта информация в любой другой момент времени, нажмите любой значок на верхней панели управления и через 4 секунды на экране будет отображена актуальная информация.



График сводной информации о качестве воздуха в помещении в процентах.



График концентрации CO2 в помещении.

CO2: углекислый газ, вещество, состоящее из двух атомов кислорода и одного атома углерода. Его выбросы обычно сопровождаются сажей, дымом, тяжелыми металлами и другими загрязняющими веществами.

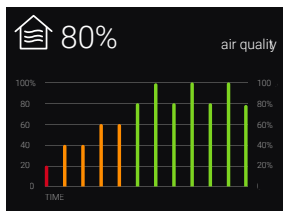
Возможные источники: как выбросы автомобилей, грузовых машин, мотоциклов, так и выбросы из труб, печей...



График концентрации ЛОВ (летучих органических веществ) в помещении.

ЛОВ: химические вещества, содержащие углерод наряду с водородом, кислородом, фтором, хлором, бромом, серой или азотом, которые легко преобразуются в пары или газы.

Возможные источники:

Растворители, краски, моющие средства и продукты сжигания топлива.

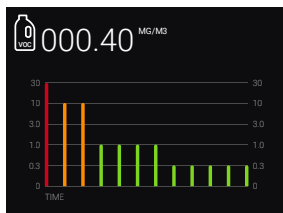

График уничтожения вирусов и бактерий в процентах.

Тестирован и сертифицирован кафедрой микробиологии Политехнического университета Каталонии (UPC).



Сводный экран текущих результатов.

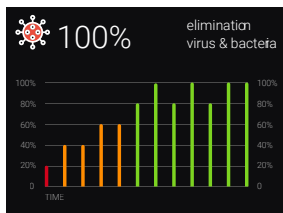
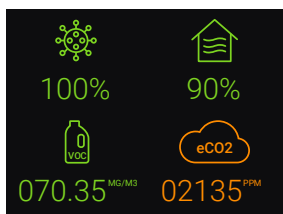

Внимание: Данный прибор удаляет до 100% всех загрязняющих веществ, находящихся в воздухе помещения. На экранах показаны только основные загрязняющие вещества.

ТЕХНИЧЕСКИЕ ХАРАКТЕРИСТИКИ

Технические характеристики изделия

МОДЕЛЬ	DREAM
Питающее напряжение	АС 220-240 В – 50/60 Гц
Мощность	90 Вт
Максимальная рекомендованная площадь помещения	30 м ²
Габариты	280 мм (Ш) x 280 мм (Д) x 450 мм(В)
Вес	8,5 кг
Длина кабеля питания	1500 мм

*Технические и эстетические характеристики изделия могут быть изменены без предварительного уведомления с целью улучшения эксплуатационных характеристик прибора.



ДОПОЛНИТЕЛЬНАЯ ИНФОРМАЦИЯ

Часто задаваемые вопросы

В этом разделе кратко описаны наиболее распространенные проблемы, с которыми можно столкнуться при работе с прибором. Если не удалось решить проблему с помощью приведенной ниже информации, обратитесь в отдел по работе с клиентами.

ПРОБЛЕМА	ВОЗМОЖНОЕ РЕШЕНИЕ
<p>На TFT-дисплее появилось предупреждение «ОШИБКА ДАТЧИКА». Прибор не проводит автоматическую диагностику и работает только в ручном режиме.</p>	<ul style="list-style-type: none">Иногда датчику требуется на пару минут больше, чем обычно, чтобы снять показания. Подождите несколько минут, пока он вернется к нормальному режиму работы.Убедитесь, что решетка, через которую датчик снимает показания, не заблокирована каким-либо предметом и не намочла.Если датчик не реагирует, выключите прибор и включите его снова через 5 секунд.Если проблема не была решена, обратитесь в сервисную службу.
 <p>На TFT-дисплее появилось предупреждение «ОШИБКА МОТОРА» и прибор не работает.</p>	<ul style="list-style-type: none">Убедитесь, что кабель питания надежно подключен к прибору.Убедитесь, что воздухозаборное и воздуховыпускное отверстия не заблокированы каким-либо предметом.Убедитесь, что очиститель стоит на ровной и устойчивой поверхности.Если прибор по-прежнему не работает, выключите его и включите снова через 15 секунд.Если проблема не была решена, возможно, что в моторе есть повреждения. Обратитесь в сервисную службу.
<p>На TFT-дисплее появилось предупреждение «ОБСЛУЖИВАНИЕ ФИЛЬТРА ПРЕДВАРИТЕЛЬНОЙ ОЧИСТКИ».</p>	<ul style="list-style-type: none">См. раздел «ОБСЛУЖИВАНИЕ ФИЛЬТРА ПРЕДВАРИТЕЛЬНОЙ ОЧИСТКИ» в руководстве по эксплуатации.
<p>На TFT-дисплее появилось предупреждение «ЗАМЕНА ФИЛЬТРА НЕРА Н13»</p>	<ul style="list-style-type: none">См. раздел «ЗАМЕНА ФИЛЬТРА НЕРА Н13» в руководстве по эксплуатации.
<p>Дисплей заблокирован и отображает сведения некорректно.</p>	<ul style="list-style-type: none">Выключите прибор и отключите его от электропитания. Повторно подключите через 15 секунд.Если проблема не была решена, обратитесь в сервисную службу.
<p>Верхняя панель управления заблокирована.</p>	<ul style="list-style-type: none">Выключите прибор и отключите его от электропитания. Подключите повторно через 15 секунд.

<p>Прибор автоматически не подключается к приложению или внешнему устройству, хотя значок Bluetooth на приборе светится.</p>	<ul style="list-style-type: none"> • Убедитесь, что Bluetooth на телефоне включен. • См., как подключить новое устройство к прибору в разделе «ИСПОЛЬЗОВАНИЕ ПРИБОРА».
<p>Прибор никак не включается.</p>	<ul style="list-style-type: none"> • Убедитесь, что вилка надежно подключена к розетке. • Убедитесь, что кабель питания надежно подключен к прибору. • Убедитесь, что нет перебоев с питанием. Проверьте, есть ли свет и работает ли другое оборудование.
<p>Прибор вибрирует и/или издает шум неисправной работы.</p>	<ul style="list-style-type: none"> • Убедитесь, что очиститель стоит на ровной поверхности без уклона. • Убедитесь, что воздухозаборное и воздуховыпускное отверстия на заблокированы каким-либо предметом.
<p>Прибор очень сильно шумит.</p>	<ul style="list-style-type: none"> • Включите БЕСШУМНЫЙ режим работы.
<p>Вилка и розетка слишком горячие.</p>	<ul style="list-style-type: none"> • Убедитесь, что вилка надежно подключена к розетке.
<p>От прибора исходит странный запах.</p>	<ul style="list-style-type: none"> • Первые несколько раз при использовании прибора может чувствоваться запах пластика. Он исчезнет по мере использования. • Если от прибора идет запах гари, обратитесь в авторизованный сервисный центр. • Помойте воздухозаборное и воздуховыпускное отверстия. • Помойте фильтр предварительной очистки.
<p>Слабая мощность вентилятора. Прибор не очищает воздух.</p>	<ul style="list-style-type: none"> • Проверьте индикатор смены фильтра и при необходимости выполните соответствующее техническое обслуживание.
<p>Прибор по-прежнему показывает, что требуется обслуживание фильтров, хотя оно уже выполнено.</p>	<ul style="list-style-type: none"> • Попробуйте подтвердить на панели управления окончание технического обслуживания. См. раздел «Техническое обслуживание».
<p>До начала работы двигателя в выбранном режиме проходит несколько секунд.</p>	<ul style="list-style-type: none"> • Это нормально и сделано для продления срока службы двигателя за счет плавного ускорения, а также для большего звукового комфорта.

Советы для поддержания чистоты воздуха в помещении

Вот несколько советов, которые помогут улучшить качество воздуха в помещении:

- Используйте очиститель воздуха SANA Purifyer®.
- Своевременно проводите техническое обслуживание системы климат-контроля.
- Ежедневно проветривайте помещения, как зимой, так и летом, желательно утром и вечером.
- Делайте уборку в доме и убирайте мусор, чтобы избежать скопления пыли и загрязняющих веществ.
- Отдавайте предпочтение экологичным очищающим средствам.
- Не курите в помещении.
- Не держите в доме растения, провоцирующие аллергические реакции.
- Не используйте ароматизаторы для дома.

ГАРАНТИЯ И ПОДДЕРЖКА

Прежде чем обратиться в сервисную службу для ремонта, ознакомьтесь с разделом, в котором описаны часто задаваемые вопросы и способы решения часто встречающихся проблем.

Если проблему не удалось устранить, запишите проблему и условия, в которых она появляется. Запишите дату изготовления, указанную на фирменной табличке, расположенной в нижней части прибора, и позвоните в сервисную службу.

Ремонтировать прибор может только квалифицированный специалист.

Гарантийный срок службы данного изделия, установленный **ПРОИЗВОДИТЕЛЕМ**, составляет 2 года при бытовом использовании и 1 год при профессиональном использовании, начиная с даты, указанной в счете-фактуре, чеке на покупку или накладной на выдачу товара (в случае дистанционной продажи), в которых должным образом указан приобретенный прибор.

В данную гарантию включены как расходные материалы, так и оплата предоставляемых услуг, а при необходимости — выезд технического персонала из ближайшего официального сервисного центра (за исключением изделий, которые в связи с их небольшими размерами и мобильностью должны быть привезены пользователем в официальный сервисный центр).

В случае выхода прибора из строя, для применения настоящей Гарантии потребитель должен связаться с дистрибьютором или с отделом обслуживания клиентов компании Cata Electrodomésticos:

Испания: 902 410 450 / +34 93 852 18 18 – info@cnagroup.es

Португалия: +351 214 349 771 – service@junis.pt

ПРОИЗВОДИТЕЛЬ может воспользоваться своим правом и принять решение либо о ремонте, либо о замене дефектного изделия, если стоимость одного из двух вариантов считается несоразмерной. Если ремонт или замена невозможны или нецелесообразны, потребитель может выбрать скидку к цене или отказ от покупки (как указано в статье 120 и последующих статьях Королевского декрета 1/2007, а также в статье 12 Закона 7/1996).

ИСКЛЮЧЕНИЯ

Данная гарантия не распространяется на следующие случаи:

- Несоблюдение указаний инструкции по применению.
- Неправильное обращение неуполномоченными лицами.
- Отсутствие регулярной очистки или периодического технического обслуживания прибора.
- Поломки или повреждения, вызванные химическим или электрохимическим воздействием воды или контактом с неподходящими веществами, выходящими за круг тех, которые указаны в инструкции по применению.
- Сбои, возникшие в результате физического повреждения, не связанного с производственным дефектом (стекло, пластмасса и аксессуары).

Эта гарантия не затрагивает прав потребителя в соответствии с положениями Королевского законодательного декрета 1/2007 от 16 ноября.



Символ  на изделии или его упаковке указывает на то, что это изделие не может быть переработано как обычный бытовой мусор. Данное изделие должно быть передано в пункт сбора электрического и электронного оборудования для переработки. Убедившись, что данное изделие утилизируется правильно, вы можете предотвратить возможные негативные последствия для окружающей среды и здоровья населения, которые могут возникнуть при неправильном обращении с данным изделием. Для получения более подробной информации о переработке этого прибора свяжитесь с городской администрацией, службой утилизации бытовых отходов или с магазином, в котором вы приобрели данный прибор.

Használati kézikönyv

Gratulálunk, amiért Ön is **cata** Purifyer[®]-tulajdonos lett!

Az első használat előtt olvassa el figyelmesen ezt a használati kézikönyvet, és fordítson különös figyelmet a biztonsági figyelmeztetésekre!

Javasoljuk, hogy őrizze meg referenciaként, és reméljük, hogy örömet leli a termékben, valamint a tiszta és egészséges környezetben!

Fontos biztonsági utasítások	6
Használati óvintézkedések	8
A telepítés helye	9
Termékleírás	10
A készülék használata	11
Karbantartás	16
Útmutató a TFT-kijelzőhöz	22
Műszaki jellemzők	24
Kiegészítő információk	25
Garancia és terméktámogatás	28





FONTOS BIZTONSÁGI UTASÍTÁSOK

Ez a készülék megfelel a jelenlegi biztonsági előírásoknak. A nem megfelelő használat személyi és vagyoni kárt eredményezhet.



Ezek a figyelmeztetések a készülékre és adott esetben minden szerszámmra, tartozékra, töltőre vagy hálózati adapterre vonatkoznak.

- Csak a kézikönyvben leírtak szerint használja. A karbantartási feladatokat csak a kézikönyvben feltüntetett vagy az ügyfélszolgálat által ajánlott módon végezze el.
- A készüléket 8 éven felüli gyermekek, csökkent fizikai, érzékszervi vagy mentális képességekkel, illetve hiányos tapasztalattal vagy tudással rendelkező személyek is használhatják, de kizárólag megfelelő útmutatás és felügyelet mellett a biztonságuk és a veszélyhelyzetek elkerülése érdekében. Gyermekeknek tilos felügyelet nélkül tisztítani és karbantartani a gépet.
- Ne engedje, hogy a készüléket játékként használják. Figyeljen oda, ha gyermekek vagy gyermekek közelében használják.
- Ez a készülék nem ipari használatra készült.



A készülék mágneseket tartalmaz

- A szívritmus-szabályozókat és a defibrillátorokat befolyásolhatják az erős mágneses mezők. Ha Önnek vagy otthonában valakinek pacemakere vagy defibrillátora van, ne tartózkodjon a készülék teteje közelében.
- A bankkártyák és az elektronikus adathordozók működését is befolyásolhatják a mágnesek, ezért azokat távol kell tartani a készülék felső tetejétől.



A tűz, áramütés vagy sérülés kockázatának csökkentése érdekében

- A készülék csatlakoztatása előtt ellenőrizze, hogy a terméken feltüntetett feszültség megegyezik-e a helyi hálózati feszültséggel.
- Száraz helyekre készült. Ne használja a szabadban vagy nedves felületen, és ne tegye ki esőnek, illetve ne engedje, hogy víz érje.
- Nedves kézzel ne érjen hozzá semmilyen alkatrészhez vagy dugóhoz.
- Soha ne alkalmazza a készülékeket, ha a vezetékük vagy a csatlakozójuk sérült. Váljon meg a készüléktől, vagy vigye vissza egy hivatalos szervizbe vizsgálatra és/vagy javításra. Ha a tápkábel megsérült, akkor a kockázatok elkerülése érdekében ki kell cserélni egy eredetire vagy a gyártó által rendelkezésre bocsátottal.
- Ne használja a tisztító készüléket, ha az nem megfelelően működik, nekiütözköztek, leesett, sérült, a szabadban maradt vagy vízbe merült. Ebben az esetben lépjen kapcsolatba az ügyfélszolgálattal.
- Semmilyen szőnyeggel ne takarja le a kábelt. Ne helyezze a vezetéket az átjárókba vagy olyan helyekre, ahol botlást eredményezhet.
- Ne a kábelnél fogva húzza ki a tisztító dugóját. Ne a kábelt, hanem a csatlakozót fogja, amikor kihúzza a készüléket a konnektorból. Hosszabbító kábel használata nem ajánlott.
- Semmilyen tárggyal ne akadályozza a levegő be- vagy kiáramlását. Ne használja, ha valamelyik nyílás eltömődött; tartsa portól, szősztől, hajtól és minden olyan szennyeződéstől mentesen, ami akadályozhatja a levegő áramlását.
- Győződjön meg róla, hogy idegen tárgyak nem eshetnek a készülékbe a levegő be- vagy kimeneti nyílásán keresztül.
- A készülék nagyfeszültséget használ plazma előállításához. Ezért elengedhetetlen, hogy a telepítés, a tisztítás vagy a

karbantartás során leválassza a hálózatról.

- Ne használjon tisztítószeret vagy kenőanyagot a készüléken.
- Az áramtalanítás előtt teljesen kapcsolja ki a készüléket.
- Húzza ki a hálózati csatlakozót, ha hosszabb ideig nem használja. A botlás veszélyének elkerülése érdekében biztonságosan tekerje fel a kábelt.
- Ne permetezzen gyúlékony anyagokat, például rovarölő szereket vagy illatanyagokat a készülék közelébe.
- Ne használja kemencék, kandallók, kályhák vagy hőforrások közelében.
- Csak eredeti, a készülékhez tervezett szűrőket használjon.
- A termék módosítása vagy átalakítása szigorúan tilos.

HASZNÁLATI ÓVINTÉZKEDÉSEK

- Ez a készülék nem helyettesítheti a szellőztető rendszert, a rendszeres porszívózást vagy a páraelszívó vagy a ventilátor használatát főzés közben.
- A szűrő égése visszafordíthatatlan kockázatokat okozhat az emberek számára, és más élőlényeket is veszélyeztethet. Ne tüzelve el a szűrőt.
- Ne helyezze ujjait vagy tárgyait a levegő ki- vagy bemeneti nyílásába, hogy ezzel elkerülje a fizikai sérüléseket vagy a készülék helytelen működését.
- Ne üljön rá a készülékre.
- Szállításkor mindig a fogantyúknál fogja meg a készüléket. Soha ne a tetejénél vagy a rácsnál fogva szállítsa.

A TELEPÍTÉS HELYE

- A készüléket mindig száraz, stabil, sík és vízszintes felületre helyezze, és ilyen felületeken használja.
- Hagyjon legalább 20 cm szabad helyet a egyik oldalán, és 1 m-t a készülék másik oldalán. Hagyjon 50 cm szabad helyet a készülék felett.

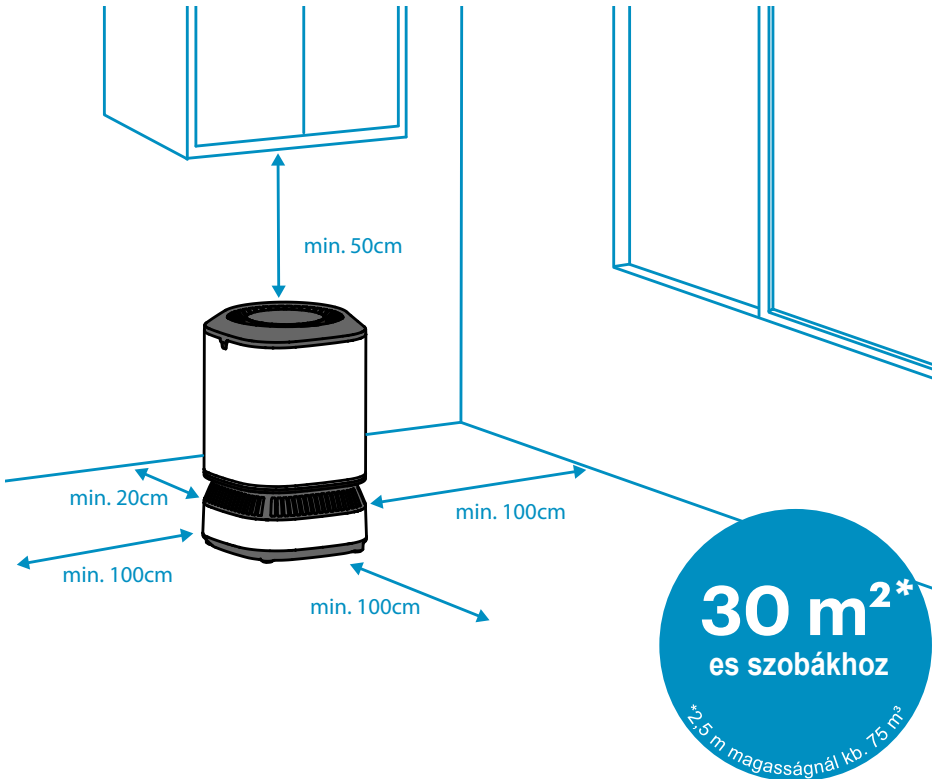

- Semmit ne helyezzen a készülékre.
- Ne helyezze a készüléket közvetlenül légkondicionáló rendszer alá, mert különben ráeshet a kondenzvíz.
- Az egységet nem szabad szél vagy huzat felé fordítani.
- Az interferencia elkerülése érdekében helyezze a készüléket legalább két méterre más rádióhullámokat használó elektromos készülékektől, például televíziótól, rádiótól és rádióval vezérelt órától.

TERMÉKLEÍRÁS

Szeretne vírusoktól és baktériumoktól mentes, biztonságos környezetben élni?
A NONVIRAIR® 100%-ban eltávolítja a vírusokat és a baktériumokat.



Kezelőgombok



A KÉSZÜLÉK HASZNÁLATA

A készülék üzembe helyezése



Figyelem! A készülék minden beépített szűrővel együtt kerül rendelkezésre bocsátásra.

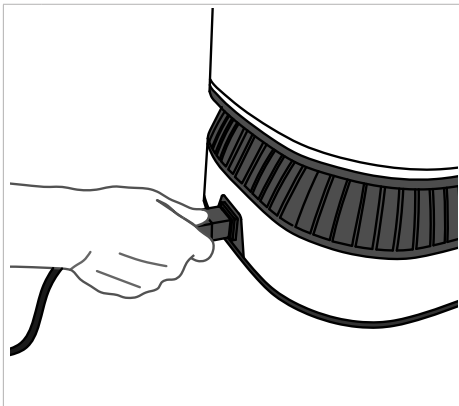

1

Csatlakoztassa a tápkábelt a készülékhez.

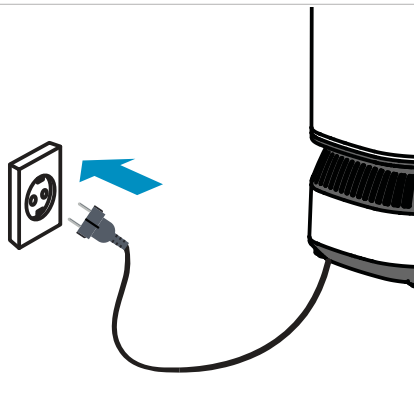

2

Dugja be a dugót a konnektorba.

Bekapcsolás



1

A készülék bekapcsolásához nyomja meg a be- és kikapcsoló gombot. A tisztító készenléti üzemmódban 5 percig aktiválódik. Megjegyzés: ekkor a szűrő leáll.



2

Nyomja meg újra a be- és kikapcsoló gombot a levegődiagnosztikai folyamat elindításához. A vezérlőn az összes rendelkezésre álló üzemmódot világít, az előlő kijelző pedig az öndiagnosztika folyamatát mutatja.

A tisztító zavartalanul **AUTOMATIKUS ÜZEMMÓDBAN** kezd el működni.



MEGJEGYZÉS: a folyamat alatt a jelzőfény fehéren világít.



Figyelem! Ez a folyamat akár 5 percet is igénybe vehet. Ha szeretné, megváltoztathatja az üzemmódot, figyelembe véve, hogy a tisztító az eredmények eléréséig nem képes önállóan működni.



Tiszta levegő



Alacsony szennyezettség



Közepes/magas szennyezettség



Veszélyes szennyezettség



3

A diagnózis befejezése után a tisztító az adott színekkel jelzi a levegő minőségét.

Megjegyzés: amennyiben a felhasználó nem változtatta meg a működés módját a folyamat alatt, a tisztító önállóan **AUTOMATIKUS ÜZEMMÓDBAN** kezd el működni, és az észlelt légszennyezettséghez igazítja a tisztítás sebességét.

4

Nyomja meg a választott szűrési üzemmód ikonját. Ha semmit nem nyom meg, a tisztító **AUTOMATIKUS ÜZEMMÓDBAN** működik tovább.



A szűrési mód kiválasztása

Amíg a készülék készenléti vagy bármely más üzemmódban van, nyomja meg a kiválasztott szűrési ikont. A tisztító ebben a módban kezd el dolgozni.

MANUÁLIS üzemmód



Ideális azon felhasználók számára, akik személyesen szeretnék kezelni és minden esetben az igényeiknek megfelelően működtetni a tisztítót.

A tisztító alacsony sebességen kezd el működni. Nyomja meg többször a manuális üzemmód ikonját, hogy kiválassza a hat elérhető sebesség valamelyikét.



1-ES FOKOZAT



2-ES FOKOZAT



3-AS FOKOZAT



4-ES FOKOZAT



5-ÖS FOKOZAT



6-OS FOKOZAT

AUTOMATIKUS üzemmód

AUTO

AUTOMATIKUS ÜZEMMÓD

Azon felhasználók számára, akik inkább az automatikus üzemeltetést részesítik előnyben, anélkül, hogy aggódniuk kellene az optimális sebesség miatt. A különböző érzékelőinek köszönhetően a tisztító mindig felismeri a tisztítás szükségességét, és automatikusan, hatékonyan szabályozza saját működését.

AUTO MAX

MAX AUTO VAGY INTEZÍV ÜZEMMÓD

Kifejezetten a nagyon forgalmas helyiségekhez, ahol sokan megfordulnak, és számos szennyezőforrás is található.

A tisztító mindaddig teljes sebességgel fog működni, amíg az érzékelők észlelik a szennyeződést. Ha teljesen tiszta környezetet észlel, a tisztító fokozatosan lassul, amíg teljesen le nem áll.



ÉJSZAKAI ÜZEMMÓD

Ideális azon felhasználók számára, akik a jó levegőminőség mellett az extra nyugalomról sem szeretnének lemondani.

A tisztító mindaddig alacsony sebességgel fog működni, amíg az érzékelők észlelik a szennyeződést. Ha teljesen tiszta környezetet észlel, a tisztító leáll.

Az időzítő kiválasztása

A fenti üzemmódok bármelyikében történő működés közben nyomja meg az Időzítő ikonját a tisztító időzített időszakának elindításához. Ekkor villogni kezd az ikon. Állítsa be az időzítést 1 és 12 óra között – minden egyes gombnyomással 1 órát ad hozzá – a példában látható módon.



A megerősítéshez tartsa lenyomva 2 másodpercig az Időzítő ikonját. Amennyiben ez elmarad, a készülék 10 másodperc után automatikusan megerősíti a kiválasztott időzítőt.

A kiválasztott időtartam letelte után a tisztító megkezdja a sebesség fokozatos csökkentését, amíg végleg le nem áll. Ezt követően készenléti állapotban marad.



MEGJEGYZÉS: ha az időzített folyamat során megváltozik a szűrés mód, az időzítő folytatja a folyamatot.



MEGJEGYZÉS: bármikor megtekintheti és/vagy módosíthatja az időtartamot az Időzítő ikonjára kattintva és a fentiekben ismertetett lépéseket követve.



MEGJEGYZÉS: az időzítés törléséhez tartsa lenyomva az Időzítő ikonját legalább 2 másodpercig. A tisztító törli a visszszámítást, és tovább működik az előzőleg kiválasztott üzemmódban.



Figyelem: ez az opció csak akkor érhető el, ha az üzemmódot korábban már meghatározták. Ha készenléti állapotban megnyomja az ikont, az időzítő nem lesz aktiválva.

Kikapcsolás

A készülék kikapcsolásához bármely pillanatban megnyomhatja a be- és kikapcsoló gombot.

Csatlakozás az alkalmazáshoz vagy egy külső készülékhez Bluetoothon keresztül

Párosítás egy új készülékkel

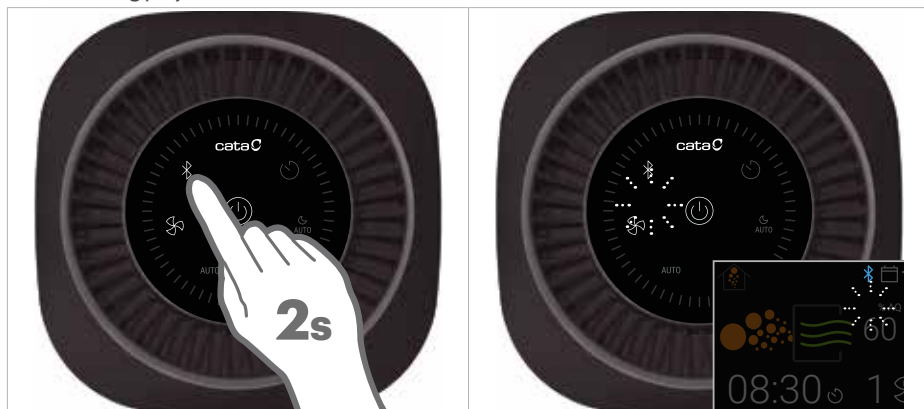

1 Ha a készülék be van kapcsolva, tartsa lenyomva két másodpercig a Bluetooth ikonját.

2 A vezérlőn és a TFT-képernyőn a Bluetooth ikon 30 másodpercig villog, és várja a másik készülék párosítását.

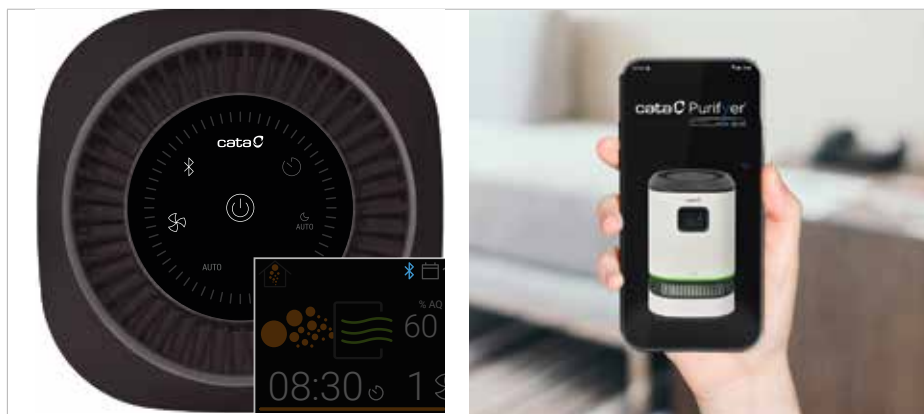

3 A párosítás után az ikon világítva marad, és egy kék Bluetooth ikon jelenik meg a TFT-képernyőn. A tisztító mostantól az alkalmazásból vagy egy külső készülékről vezérelhető.



MEGJEGYZÉS: a korábban párosított vezeték nélküli készülékek és a programozott időtartamok törléséhez készenléti állapotban 5 másodpercig tartsa lenyomva a Bluetooth ikont.

Csatlakozás/lecsatlakozás Bluetoothon keresztül

Ha korábban már párosította a tisztítót az alkalmazással vagy más külső készülékkel, bármikor távvezérelheti. Közelítse a külső készüléket a tisztítóhoz, és az automatikusan felismeri.



MEGJEGYZÉS: a Bluetooth-kapcsolat bontásához nyomja meg a Bluetooth ikont, és a kapcsolat megszakad.



MEGJEGYZÉS: a megfelelő ikon megnyomásával bármikor újraaktiválhatja a Bluetooth-kapcsolatot. Nem kell újra párosítania, ha már korábban elvégezte a folyamatot.

KARBANTARTÁS

A karbantartás előtt elvégzendő utasítások



FONTOS

- A karbantartási műveletek elvégzése előtt le kell állítani a készüléket, és ki kell húzni a hálózati csatlakozót.
- A felhasználó számára engedélyezett karbantartási műveletek a szűrők cseréjére korlátozódnak.
- Soha ne merítse a készüléket vízbe és egyéb folyadékokba.
- Soha ne használjon súroló, agresszív vagy gyúlékony tisztítószerket a készülék egyetlen részének a tisztításához sem.

A szűrők tisztítása és cseréje

Szűrő	A karbantartás menete	A csere ideje *	A pótalkatrész kódja
ELŐSZŪRŐ	Tisztítás	A készülék figyelmezteti rá (lásd a 20. oldalon) Körülbelül 4 hetente*	02894007
AKTÍVSZÉN-SZŪRŐ	-	-	-
HEPA H13 SZŪRŐ	A szűrő elforgatása	A készülék figyelmezteti rá (lásd a 22. oldalon) Körülbelül 6-12 hetente*	-
	A szűrő cseréje	A készülék figyelmezteti rá (lásd a 22. oldalon) Körülbelül 1-2 évente*	02894006
STERILIZÁLÓ CELLA NONVIRAIR®	-	-	-

*A táblázatban szereplő ciklusok hozzávetőlegesek. A telepítés üzemidejétől és a szennyezettség szintjétől függenek.



MEGJEGYZÉS: a készülék tájékoztatja a felhasználót a karbantartás esedékességéről. A felhasználó azonban bármikor elvégezheti a szűrők karbantartását, ha szükségesnek tartja.

A szűrőcserével kapcsolatos tippek

- Viseljen kesztyűt, amikor kicseréli a szűrőt, vagy mosson kezet a használt szűrők kezelése után.
- Helyezze a használt szűrőket közvetlenül egy légmentesen lezárt tasakba, mielőtt kidobná őket, hogy elkerülje a szennyeződések terjedését. A használt szűrőegységeket a helyi előírásoknak megfelelően ártalmatlanítsa.
- Ne engedje, hogy allergiás vagy légzési problémákkal küzdő személyek kezeljék a használt szűrőket.

Az előszűrő karbantartása

Az előszűrő megfelelő tisztítást igényel az optimális tisztítási eredmények elérése és a HEPA H13 szűrő hasznos élettartamának meghosszabbítása érdekében.

A tisztítás menete

	
<p>1 TISZTÍTÁSI ÉRTESEÍTÉS: a készülék hangjelzést ad, és az Időzítő ikonja fehéren villog. A jelzőgyűrű és az ellenőrző lámpa pirosra vált, és a képernyőn megjelenik az előszűrő karbantartási figyelmeztetése.</p>	<p>2 Húzza ki a tápkábelt a tápegységből.</p>



MEGJEGYZÉS: ha máskor szeretné elvégezni a karbantartást, folytathatja a tisztító használatát. 12 órás használat után a készülék ismét figyelmeztet.

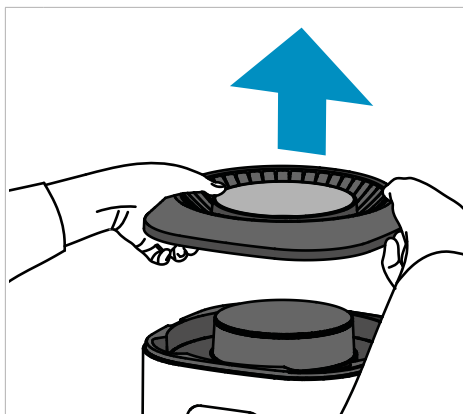

3 Húzza le a tisztító felső gyűrűjét a készülékről.

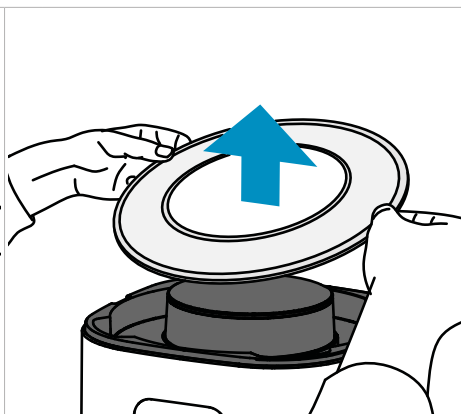

4 Vegye ki az előszűrőt a készülékből.

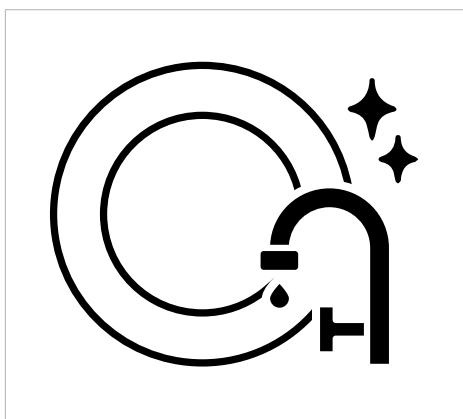

5 Mossa meg az előszűrőt a csap alatt. Ha az előszűrő nagyon piszkos, egy puha kefével távolítsa el a port.

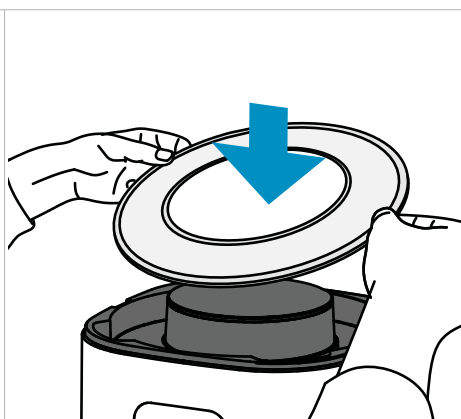

6 Tegye vissza az előszűrőt a készülékbe.



MEGJEGYZÉS: ellenőrizze, hogy az előszűrő teljesen száraz legyen. Ha még mindig nedves, a baktériumok elszaporodhatnak és csökkenthetik az előszűrő élettartamát.

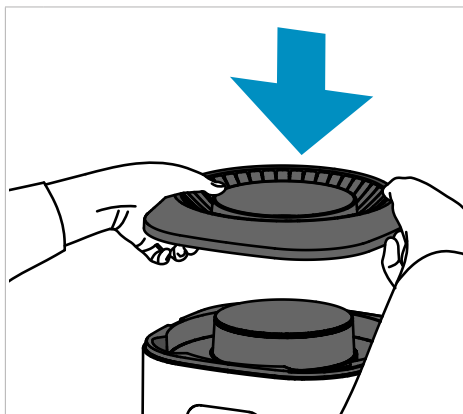

7

A felső gyűrű visszatételéhez helyezze a gyűrűt a megfelelő helyzetbe, amelyet a felső mágnesek automatikusan rögzítenek.



8

Csatlakoztassa újra a készüléket, és tartsa lenyomva az IDŐZÍTŐ ikonját két másodpercig a karbantartás befejezésének ellenőrzéséhez.

A HEPA H13 szűrő karbantartása



MEGJEGYZÉS: a HEPA H13 szűrő nem mosható és nem tisztítható porszívóval.

A HEPA H13 szűrő elforgatása vagy cseréje



1

TISZTÍTÁSI ÉRTEŚÍTÉS:

a készülék hangjelzést ad, és az Időzítő ikonja a Bluetoothtal együtt felváltva, fényen villog. A jelzőgyűrű és a vezérlőn a jelzőfény is pirosra vált. A kijelzőn megjelenik egy értesítés a HEPA H13 szűrő cseréjéről.

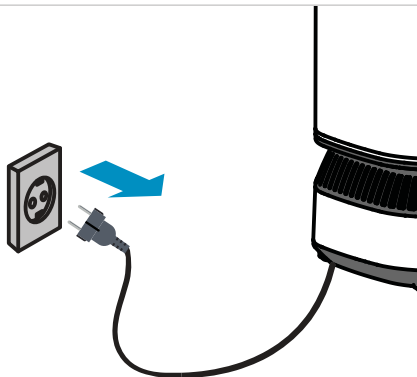

2

Húzza ki a tápkábelt a tápegységből.



MEGJEGYZÉS: ha máskor szeretné elvégezni a karbantartást, folytathatja a tisztító használatát. 12 órás használat után a készülék ismét figyelmeztet.

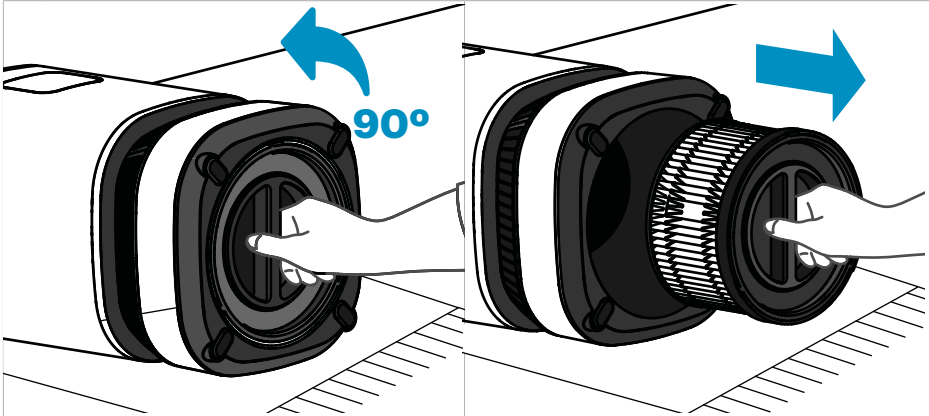

3 A sérülés elkerülése érdekében helyezze a készüléket szőnyegre vagy nem érdes, sima felületre. Az óramutató járásával ellentétes irányba forgassa el az alsó burkolatot 90 fokkal, hogy leszerelje a készülékről.

4 Húzza le az alsó részt a HEPA H13 szűrővel együtt.

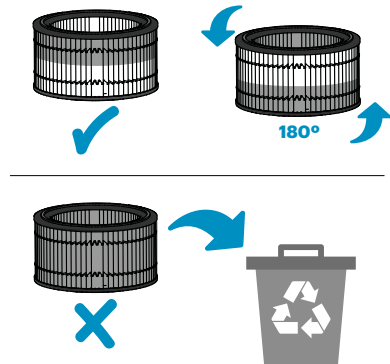
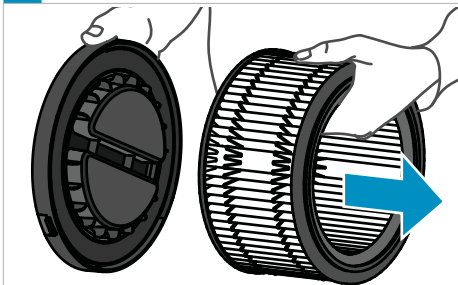

5 Húzza ki a HEPA H13 szűrőt az alsó burkolatból.

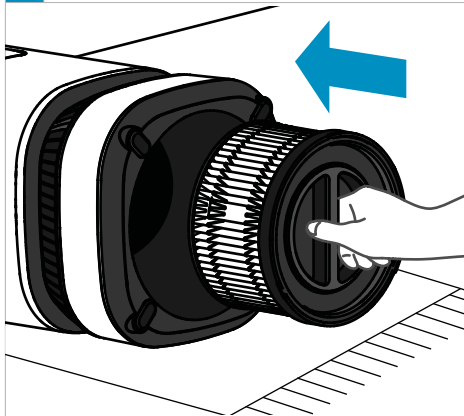

6 Ellenőrizze a HEPA H13 szűrő telítettségét. Ha a szűrőnek csak a fele telített, forgassa el 180 fokkal, és helyezze vissza az alsó burkolatba, ügyelve arra, hogy a tiszta terület a tetején legyen. Amennyiben teljesen telített, cserélje ki a szűrőt.

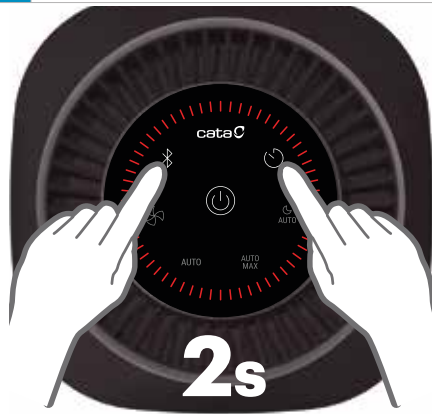

7 Helyezze be az alsó fedelet a HEPA H13 szűrővel együtt a készülékbe, és zárja le a fedelet egy 90 fokal fordulattal.

8 Csatlakoztassa újra a készüléket, és ha ismét megjelenik a szűrő figyelmeztetése, tartsa lenyomva az IDŐZÍTŐ ikonját és a BLUETHOOTH gombját két másodpercig a karbantartás végének érvényesítéséhez.

A készülék tisztítása

- Egy puha, enyhén nedves ruhával törölje le a port a készülékről.
- Tisztítsa meg a levegő be- és kiáramlási nyílását.

ÚTMUTATÓ A TFT-KIJELZŐHÖZ

A készülék használatára utaló képernyők

Ebben a fejezetben grafikus módon foglaljuk össze a képernyőn megjelenő, használattal kapcsolatos információkat. Részletesebb magyarázatért lásd A KÉSZÜLÉK HASZNÁLATA részt.



	A diagnosztizálás folyamata alatt	Veszélyes szennyezettség	Közepes/magas szennyezettség	Alacsony szennyezettség	Tiszta levegő
A levegőminőség diagnosztizálásának eredménye					
Sűrítési folyamat					
Léghőmérsékletet jelző vonal					

Működési mód	Manuális (1-6)	Automatikus	Auto éjszakai	Auto MAX
		AUTO	AUTO	AUTO MAX

A levegő minőségének javulását jelző grafikus képernyők

A készülék 15 percenként összefoglalja a levegő minőségének alakulását az elmúlt órában.



MEGJEGYZÉS: ha hamarabb szeretne hozzáférni ezekhez az információkhoz, nyomja meg valamelyik felső vezérlőgombot, és a tisztító 4 másodperc múlva megjeleníti a képernyőn.

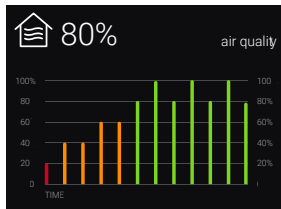

A szoba légminőségének százalékos mértéke.

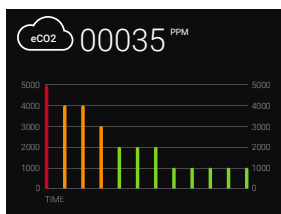

A szobában kimutatott CO₂-koncentráció grafikonja.

CO₂: két oxigén- és egy szénatomot tartalmazó vegyület. Kibocsátását általában korom, füst, nehézfémek és egyéb szennyezőanyagok kísérik.

Lehetséges források: mind a személygépkocsik, teherautók, motorkerékpárok, mind a kandallók, tűzhelyek stb.

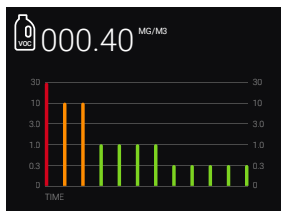

A szobában észlelt VOC-koncentráció grafikonja.

VOC: olyan vegyi anyagok, amelyek a szén mellett hidrogént, oxigént, fluort, klórt, brómot, ként vagy nitrogént tartalmaznak, és könnyen gőzzé vagy gázzá alakulnak.

Lehetséges források: oldószerek, festékek, tisztítószeres és üzemanyagok elégetése.

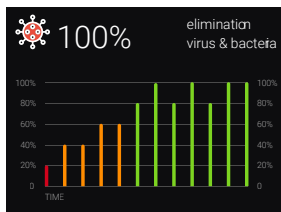

A vírusok és baktériumok eltávolításának százalékos grafikonja.

A Katalóniai Műszaki Egyetem (UPC) mikrobiológiai tanszéke tesztelte és tanúsította.

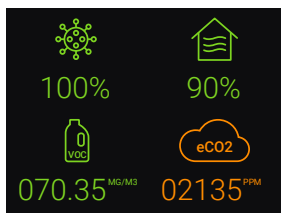

Az aktuális eredmények általános képernyője.



Figyelem: ez a tisztító a környezetben található több szennyezőanyag 100%-os tisztítására képes. A képernyő csak a legfontosabbakat jeleníti meg.

MŰSZAKI JELLEMZŐK

Az egység műszaki jellemzői

MODELL	DREAM
Tápfeszültség	AC 220-240 V – 50/60 Hz
Teljesítmény	90 W
A legnagyobb használati kapacitás	30 m ²
Méret	280 mm (SZ) x 280 mm (M) x 450 mm (H)
Súly	8,5 kg
A tápkábel hossza	1500 mm

*A termék műszaki és esztétikai jellemzői előzetes értesítés nélkül megváltoztathatók a tisztító teljesítményének javítása érdekében.



KIEGÉSZÍTŐ INFORMÁCIÓK

Gyakran ismételt kérdések (GYIK)

Ez a fejezet a készülékkel kapcsolatos leggyakoribb problémákat foglalja össze. Ha nem tudja megoldani a problémát az alábbi információk segítségével, forduljon az ügyfélszolgálatához.

PROBLÉMA	LEHETSÉGES MEGOLDÁS
<p>Az ÉRZÉKELŐ HIBAÜZENETE megjelenik a TFT-képernyőn. A tisztító nem végez öndiagnózist, és csak manuális üzemmódban működik.</p> 	<ul style="list-style-type: none"> • Az érzékelő a szokásosnál néhány perccel többet vesz igénybe az észleléshez. Várjon néhány percet, amíg visszatér a normál észlelési időhöz. • Ellenőrizze, hogy az érzékelő rácsot nem fedi-e valamilyen tárgy, és hogy nem nedves-e. • Ha nem reagál, kapcsolja ki a tisztítót, és 5 másodperc elteltével kapcsolja be újra. • Ha a probléma nem oldódott meg, forduljon a terméktámogatáshoz.
<p>MOTORHIBÁRA figyelmeztető üzenet jelenik meg a TFT-képernyőn, és a tisztító nem működik.</p> 	<ul style="list-style-type: none"> • Ellenőrizze, hogy a tápkábel megfelelően van-e csatlakoztatva. • Ellenőrizze, hogy a levegő be- és kiáramlását nem takarja-e valamilyen tárgy. • Ellenőrizze, hogy a tisztító sima, vízszintes felületen van-e. • Ha továbbra sem működik, kapcsolja ki a tisztítót, és 15 másodperc elteltével kapcsolja be újra. • Ha a probléma nem oldódik meg, valószínűleg megsérült a motor. Vegye fel a kapcsolatot a terméktámogatással.
<p>Az ELŐSZŰRŐ KARBANTARTÁSÁRA vonatkozó üzenet jelenik meg a TFT-képernyőn.</p>	<ul style="list-style-type: none"> • Lásd a használati kézikönyv ELŐSZŰRŐ KARBANTARTÁSA részét.
<p>A HEPA H13 SZŰRŐ CSERÉJÉRE vonatkozó üzenet jelenik meg a TFT-képernyőn.</p>	<ul style="list-style-type: none"> • Lásd a használati kézikönyv HEPA H13 SZŰRŐ CSERÉJE részét.
<p>A képernyő zárolva van, és nem megfelelően jeleníti meg az értesítéseket.</p>	<ul style="list-style-type: none"> • Kapcsolja ki a tisztítót, és csatlakoztassa le az áramról. 15 másodperc elteltével kapcsolja be. • Ha a probléma nem oldódott meg, forduljon a terméktámogatáshoz.
<p>Blokkolva vannak a felső vezérlők.</p>	<ul style="list-style-type: none"> • Kapcsolja ki a tisztítót, és csatlakoztassa le az áramról. 15 másodperc elteltével kapcsolja be.
<p>A készülék Bluetooth ikonja be van kapcsolva, de nem csatlakozik automatikusan az alkalmazáshoz vagy a külső készülékhez.</p>	<ul style="list-style-type: none"> • Ellenőrizze, hogy a mobiltelefon Bluetooth-kapcsolata be van-e kapcsolva. • Tekintse meg az új készülék párosításának lépéseit A készülék használata c. fejezetben.

<p>Semmilyen módon nem kapcsol be.</p>	<ul style="list-style-type: none"> • Ellenőrizze, hogy a csatlakozó megfelelően van-e csatlakoztatva a konnektorhoz. • Ellenőrizze, hogy a tápkábel megfelelően van-e csatlakoztatva a készülékhez. • Ellenőrizze, hogy nincs-e áramszünet. Ellenőrizze, a többi lámpa és berendezés működik-e.
<p>A készülék rezeg és/vagy hibára utaló zajt kelt.</p>	<ul style="list-style-type: none"> • Ellenőrizze, hogy a tisztító sima, vízszintes felületen van-e. • Ellenőrizze, hogy a levegő be- és kiáramlását nem takarja-e valamilyen tárgy.
<p>Túl zajos a készülék.</p>	<ul style="list-style-type: none"> • Használja a CSENDES ÜZEMMÓDOT.
<p>A dugasz és a konnektor túl forró.</p>	<ul style="list-style-type: none"> • Ellenőrizze, hogy a csatlakozó megfelelően van-e csatlakoztatva a konnektorhoz.
<p>Furcsa szaga van a készüléknek.</p>	<ul style="list-style-type: none"> • Az első néhány alkalommal, amikor használja a készüléket, műanyag szagot érez. Ez a használat során megszűnik. • Ha a készülékből égett szag árad, forduljon az erre a jogosult terméktámogatáshoz. • Tisztítsa meg a levegő be- és kiáramlásának helyét. • Tisztítsa meg az előszűrőt.
<p>Gyenge a ventilátor teljesítménye. Az egység nem tisztítja a levegőt.</p>	<ul style="list-style-type: none"> • Ellenőrizze, hogy a készülék nem kéri-e a szűrő cseréjét, majd végezze el a kívánt karbantartási műveletet.
<p>A készülék továbbra is karbantartást igényel, de már elvégeztem a műveletet.</p>	<ul style="list-style-type: none"> • Ellenőrizze, hogy milyen típusú karbantartást igényel a készülék. Lásd a Karbantartás fejezetben.
<p>A motor vár néhány másodpercet, mire a kiválasztott üzemmódban kezd működni.</p>	<ul style="list-style-type: none"> • Ez egy normális jelenség. A motor lassú felgyorsulása meghosszabbítja az élettartamát, és halkabb működést eredményez.

Tippek, hogy tisztább legyen a beltéri levegő

Íme néhány tipp, amelyek segítik a beltéri levegő minőségének javítását:

- Használjon CATA Purifyier® légtisztítót.
- Mindig végezze el a klímaberendezés karbantartását.
- Szellőztessen naponta, télen és nyáron egyaránt, és lehetőleg a kora reggeli és a késő délutáni órákban.
- Takarítson ki, és ne hagyja, hogy felhalmozódjon a por és a pizok.
- Használjon organikus tisztítószereket.
- Ne dohányozzon a belső helyiségekben.
- Kerülje az allergén növényeket.
- Kerülje az otthoni illatosítókat.

GARANCIA ÉS TERMÉKTÁMOGATÁS

Mielőtt a terméktámogatáshoz fordulna javítás miatt, olvassa el a GYIK és a Hibaelhárítás című fejezetet.

Ha a probléma továbbra is fennáll, jegyezze fel az adott probléma jellemzőit és a körülményeket. Olvassa le a készülék alján található adattáblán szereplő gyártási dátumot, és hívja a terméktámogatási vonalat.

A készülék javítását csak szakképzett szakember végezheti.

A GYÁRTÓ garatálja a termék megfelelőségét a számla, a vásárlási elismervény vagy a szállítólevél (távértékesítés esetén) dátumától számított 2 évig otthoni használatra és 1 évig professzionális használatra, amennyiben a megvásárolt eszköz megfelelően szerepel a listán.

Ez a garancia magában foglalja az anyagokat és a munkaerőt, és adott esetben a lakóhelyéhez legközelebb található műszaki személyzet kiküldését. (Kivéve azon termékek esetében, amelyeket kis méretük és mozgathatóságuk miatt a felhasználónak kell elszállítania a hivatalos terméktámogatás helyszínére.)

Amennyiben élni kíván a jelen Garanciával termékhiba esetén, a fogyasztónak kapcsolatba kell lépnie a Cata Electrodomésticos forgalmazójával vagy ügyfélszolgálatával:

Spanyolország: 902 410 450 / +34 93 852 18 18 – info@cnaigroup.es

Portugália: +351 214 349 771 – service@junis.pt

A GYÁRTÓ gyakorolhatja a hibás termék javítására vagy cseréjére vonatkozó döntési jogát, ha a két lehetőség valamelyikének költsége aránytalannak tekinthető. Ha a javítás vagy csere nem lehetséges vagy nem megfelelő, a fogyasztó választhatja a vásárlás árának csökkentését vagy a vásárlástól való elállást (az 1/2007 királyi rendelet 120. és az azt követő cikkeiben, valamint a 7/1996 királyi rendelet 12. cikkében meghatározottak szerint).

KIVÉTELEK

Ez a garancia nem érvényes a következő esetekben:

- A Használati kézikönyvben szereplő utasítások be nem tartása.
- Illetéktelen személy általi jogosulatlan kezelés.
- A termék tisztításának vagy időszakos karbantartási műveleteinek hiánya.
- A víz kémiai vagy elektrokémiai hatásai vagy a nem megfelelő anyagokkal való érintkezés által okozott meghibásodások vagy károk, a használati kézikönyv rendelkezésein kívül.
- Fizikai törésből eredő, gyártási hibának nem tulajdonítható károk (üvegek, műanyagok és tartozékok).

Ez a garancia nem befolyásolja a 2007. november 16-i királyi törvényerejű rendeletben meghatározott fogyasztói jogokat ~~✗~~.

A terméken vagy a csomagolásán található  szimbólum azt jelzi, hogy ez a termék nem kezelhető háztartási hulladékként. Ezt a terméket újrahasznosítás céljából az elektromos és elektronikus berendezések gyűjtőhelyére kell szállítani. A termék megfelelő ártalmatlanításának biztosításával elkerülheti a környezetre és a közegészségre gyakorolt esetleges negatív következményeket, amelyek akkor fordulhatnak elő, ha a terméket nem megfelelően kezelik. A termék újrahasznosításával kapcsolatos további információkért forduljon a városvezetéshez, a háztartási hulladékkezelő szolgálathoz vagy ahhoz az üzlethez, ahol a terméket vásárolta.

Bruger- vejledning

Tillykke med dit køb af **cata** Purifyer*

Før den første brug skal du læse denne brugervejledning og være særlig opmærksom på sikkerhedsadvarsler.

Vi anbefaler, at du gemmer vejledningen til fremtidig reference og vi håber du nyder dit produkt, og et rent og sundt miljø.

Vigtige sikkerhedsinstruktioner	6
Forsigtighedsregler under brug	8
Installationssted	9
Beskrivelse af produktet	10
Anvendelse af apparatet	11
Vedligeholdelse	16
Skærmvejledning TFT	22
Specifikationer	24
Yderligere oplysninger	25
Garanti og support	28





VIGTIGE SIKKERHEDSINSTRUKTIONER

Dette apparat overholder gældende sikkerhedsbestemmelser. Forkert brug kan medføre skader på personer og ejendom.



Disse forbehold gælder for apparatet, og hvis relevant, for alle redskaber, tilbehør, opladere eller strømadaptere.

- Må kun anvendes som beskrevet i denne vejledning. Der må ikke udføres nogen anden vedligeholdelse, end den beskrevet i denne vejledning eller anbefalet af kundeservice.
- Dette apparat kan bruges af børn over 8 år, personer med fysiske, sensoriske eller mentale begrænsninger, og af dem der ikke har den nødvendige viden og erfaring, forudsat at de holdes under opsyn eller instrueres af en ansvarlig person, med hensyn til sikker brug af maskinen og forståelse af de involverede risici. Børn må ikke udføre rengøring eller vedligeholdelse af maskinen uden opsyn.
- Maskinen må ikke bruges som et stykke legetøj. Vær meget opmærksom, hvis den bruges af eller i nærheden af børn.
- Dette apparat må ikke anvendes til en industriel anvendelse.



Apparatet inkluderer magneter

- Pacemakere og defibrillatorer kan blive påvirket af stærke magnetfelter. Hvis du eller nogen i dit hjem har en pacemaker eller defibrillator, skal personen holde afstand til toppen af enheden.
- Der korrekte funktion af kreditkort og elektroniske lagermedier kan også blive påvirket af magneterne, derfor bør de opbevares væk fra toppen af enheden.



Sådan reduceres risikoen for brand, elektrisk stød eller personskade

- Før stikket sættes i, skal du kontrollere, at spændingen angivet på produktet svarer til den lokale netspænding.
- Designet til tørre steder. Må ikke anvendes udendørs eller på våde overflader og må ikke udsættes for regn eller vandstænk.
- Håndter ikke nogen dele eller stikket med våde hænder.
- Brug ikke apparatet, hvis ledningen eller stikket er beskadiget. Bortskaf apparatet eller send det tilbage til et autoriseret serviceværksted for kontrol og/eller reparation. Hvis ledningen er beskadiget, skal den udskiftes med en anden original eller ledning, eller en ledning leveret af fabrikanten for at undgå risici.
- Brug ikke luftrenseren, hvis den ikke fungerer korrekt, har modtaget et slag, er faldet ned, er blevet beskadiget, er blevet efterladt udendørs eller er blevet nedsænket i vand. Kontakt vores kundeservice.
- Ledningen må ikke tildækkes med tæpper, måtter eller lignende. Læg ledningen et sted, hvor du ikke træder eller kan falde over den.
- Luftrenseren må ikke afbrydes ved at trække i ledningen. For at afbryde, træk i luftrenserens stik, ikke i ledningen. Det anbefales ikke at bruge en forlængerledning.
- Luftindsugningen eller udsugningen må ikke blokeres med noget objekt. Må ikke anvendes hvis en af åbningerne er blokerede; hold fri for støv, fnug, hår og ethvert andet objekt som kan begrænse luftstrømmen.
- Kontrollér, at der ikke falder fremmedlegemer ned i apparatet gennem nogle af åbningerne til ind- eller udsugning af luft.
- Der anvendes højspænding på anordningen til at danne plasma. Derfor er det afgørende at den elektriske forbindelse afbrydes under installation, rengøring eller vedligeholdelse.
- Anvend ikke rengøringsmidler eller smøremidler på dette apparat.

- Sluk alle kontroller før strømmen afbrydes.
- Afbryd strømmen når den ikke skal bruges over en længere periode. For at undgå at falde over den, skal ledningen rulles sikkert sammen.
- Spray ikke brændbare materialer, som insektdræbende middel eller parfumer rundt om apparatet.
- Brug ikke i nærheden af ovne, pejse, kakkelovne eller andre varmekilder.
- Brug kun originale filtre, der er specielt designet til dette apparat.
- Det er strengt forbudt at ændre eller omdanne produktet.

FORSIGTIGHEDSREGLER UNDER BRUG

- Dette apparat kan ikke erstatte et ventilationssystem, regelmæssig rengøring med støvsuger, eller brug af en emhætte eller køkkenventilator.
- Forbrændingen af filteret kan forårsage irreversible personskader eller bringe andre levende væsner i fare. Brug ikke filteret som forbrændingsmateriale eller til lignende anvendelser.
- Stik ikke fingre ind til åbninger til ind- eller udsugning af luft for at undgå fysiske skader, eller forkert funktion af apparatet.
- Sid ikke oven på apparatet.
- Løft altid apparatet i hankene under transport. Løft aldrig i toppen eller i gitteret.

INSTALLATIONSSTED

- Placer og brug altid apparatet på en tør, stabil, flad og vandret overflade.
- Lad der være mindst 20 cm mellemrum på den ene side af apparatet og 1 meter på de andre sider af apparatet. Efterlad også et rum på ca. 50 cm over apparatet.

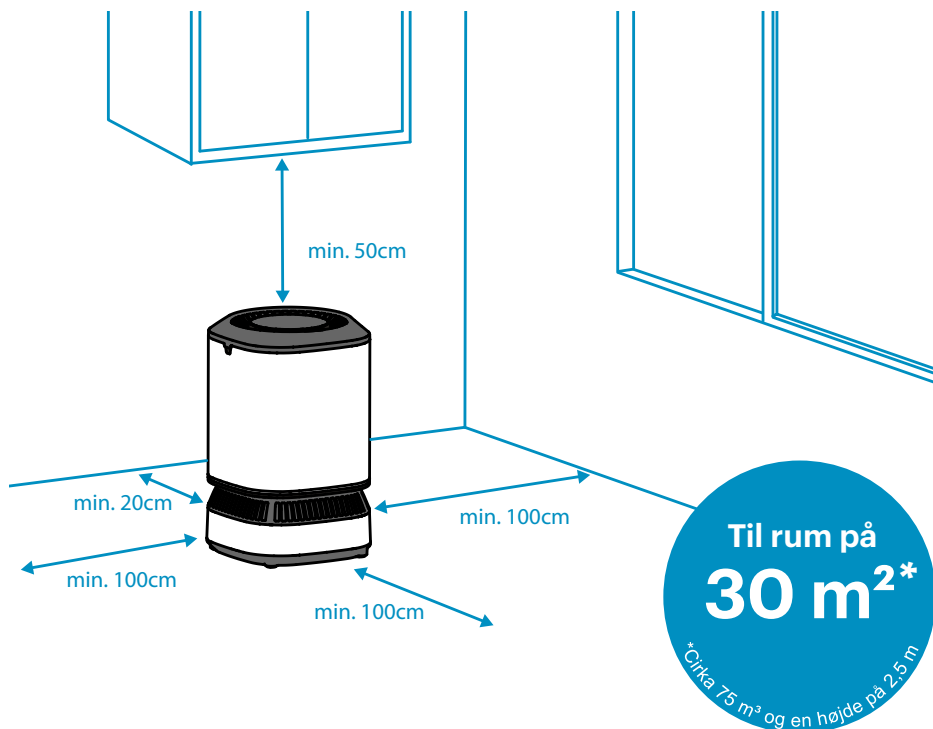

- Placer ikke genstande oven på apparatet.
- Placer ikke apparatet direkte under et klimaanlæg for at undgå, at der drypper kondens ned på det.
- Enheden må ikke placeres udsat for vinden eller hvor der findes en luftstrøm.
- For at undgå interferens, skal apparatet placeres mindst to meter fra andre elektriske apparater, som bruger radiobølger, som fjernsyn, radioer og radiostyrede ure.

BESKRIVELSE AF PRODUKTET

Vil du bo i omgivelser uden virus og bakterier?
NONVIRAIR® fjerner 100 % af virus og bakterier.

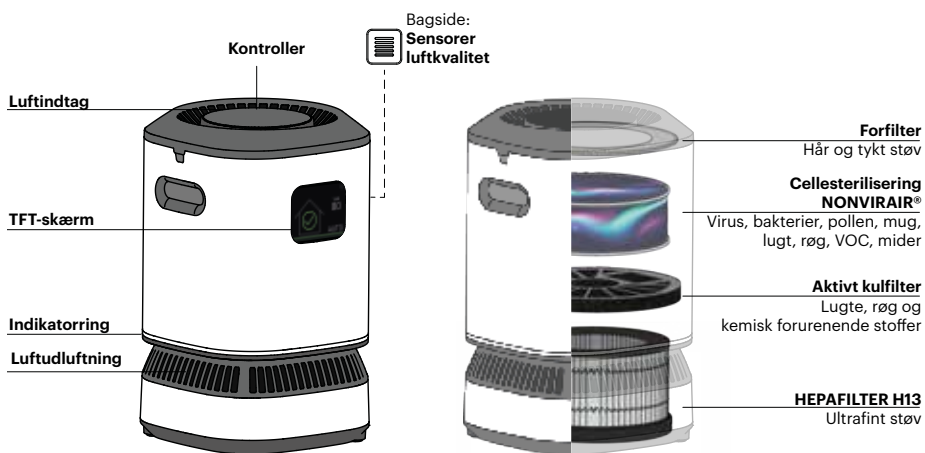

Kontroller



ANVENDELSE AF APPARATET

Opsætning af apparatet



Forsigtig! Apparatet leveres med alle filtre installeret.

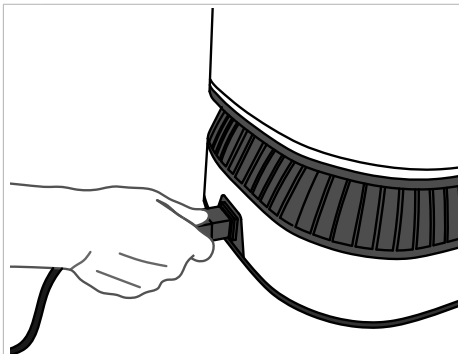

1 Tilslut strømledningen til apparatet.

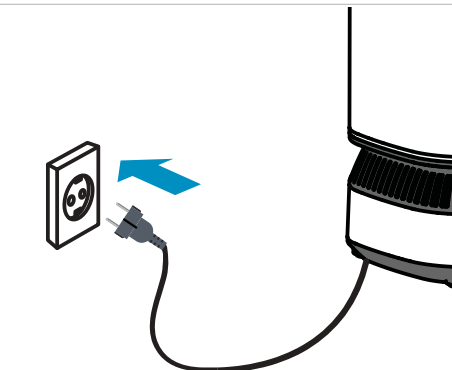

2 Tilslut stikket til stikkontakten.

Tænding



1 Tryk på TIL/FRA for at tænde for apparatet. Luftrenseren aktiveres i ventetilstand i 5 minutter.
Bemærk: I løbet af denne periode, er luftrenseren stoppet.



2

Tryk på TIL/FRA en gang til for at starte diagnoseprocessen for luften. Kontrollen viser alle tilgængelige funktionstilstande tændt, og den forreste skærm viser processen til automatisk diagnose. Luftrensere begynder at køre langsomt i **AUTOMATISK TILSTAND**.



BEMÆRK: Indikatorlampen er hvid under denne proces.



Forsigtig! Denne proces kan vare 5 minutter. Ikke desto mindre kan du skifte funktionstilstand hvis du foretrækker det, mens du tager højde for, at luftrenseren ikke kan fungere uafhængigt før den har resultater.



Ren luft



Lav forurening



Moderat/høj forurening



Farlig forurening



3

Når diagnosen er færdig, informerer luftrenseren om luftkvaliteten ved at følge en farvekode.

Bemærk: Hvis brugeren ikke har skiftet tilstand i løbet af processen, begynder luftrenseren at arbejde uafhængigt i **AUTOMATISK TILSTAND**, og justerer renseshastigheden i henhold til det påviste forureningsniveau.

4

Tryk på ikonet for den valgte filtreringstilstand. Hvis du ikke trykker på noget, fortsætter luftrenseren med at køre i **AUTOMATISK TILSTAND**.



Valg af filtreringstilstand

Mens apparatet er i ventetilstand eller i enhver anden tilstand, tryk på det valgte filtreringsikon og luftrenseren starter i denne tilstand.

MANUEL tilstand



Perfekt til brugere som selv ønsker at kontrollere luftrenseren og tilpasse den til deres behov, når som helst.

Luftrenseren begynder at køre ved lav hastighed. Tryk på ikonet til manuel tilstand gentagne gange, indtil du har valg en af de seks tilgængelige hastigheder.



HASTIGHED 1



HASTIGHED 2



HASTIGHED 3



HASTIGHED 4

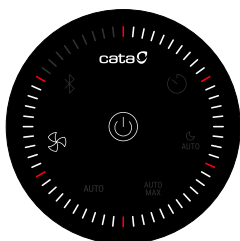

HASTIGHED 5



HASTIGHED 6

AUTOMATISK tilstand

AUTO

AUTOMATISK TILSTAND

For brugere som foretrækker at den fungerer helt uafhængigt, uden at skulle bekymre sig om optimal hastighed. Takket være de forskellige sensorer, identificerer luftrenseren behovet for luftrensning i hvert øjeblik og regulerer sig selv automatisk.

AUTO MAX

AUTO MAKS. ELLER INTENSIV TILSTAND

Specifik tilstand til meget forurenede miljøer, men mange personer og flere forureningskilder.

Luftrenseren kører altid ved maksimal hastighed, mens sensorerne påviser forurening. Hvis der påvises et rent miljø, reducerer luftrenseren hastigheden gradvist indtil den stopper.



NAT TILSTAND

Perfekt tilstand til brugere, som foretrækker mere fred og ro, mens der opretholdes en god luftkvalitet.

Luftrenseren kører altid ved lav hastighed, mens sensorerne påviser forurening. Hvis der påvises et rent miljø, stopper luftrenseren.

Valg af timer

Under enhver af de førnævnte tilstande, tryk på ikonet Timer for at starte en tidskontrolleret periode for luftrenseren. Ikonet begynder at blinke. Indstil tiden for timeren fra mindst 1t op til maksimum 12t, med stigninger på 1 time for hvert pulsslæg af dette ikon, som vist i eksemplet.



Tryk 2 sekunder på ikonet Timer for at bekræfte eller apparatet vil automatisk bekræfte det efter 10 sekunder.

Når den planlagte tid er udløbet, begynder luftrenseren en gradvis sænkning af hastigheden, indtil den stopper helt og er i dvaletilstand.



BEMÆRK: Hvis der skiftes filtertilstand under timerprocessen, vil timeren fortsætte sin proces.



BEMÆRK: Timerens tid kan ses og/eller ændres når som helst, ved at trykke på ikonet Timer og følge processen der blev forklaret tidligere.



BEMÆRK: For at annullere tilstanden timer, tryk på ikonet Timer igen i mere end to sekunder. Luftrenseren annullerer nedtællingen og kører videre ved den tidligere valgte tilstand.



Forsigtig: Denne indstilling er kun tilgængelig, hvis der tidligere er valgt en funktionstilstand. Hvis der trykkes på ikonet under dvaletilstand, aktiveres timeren ikke.

Slukket

Tryk på TIL/FRA når som helst for at tænde for apparatet.

Oprette forbindelse til appen eller en ekstern enhed via Bluetooth

Parre med en ny enhed

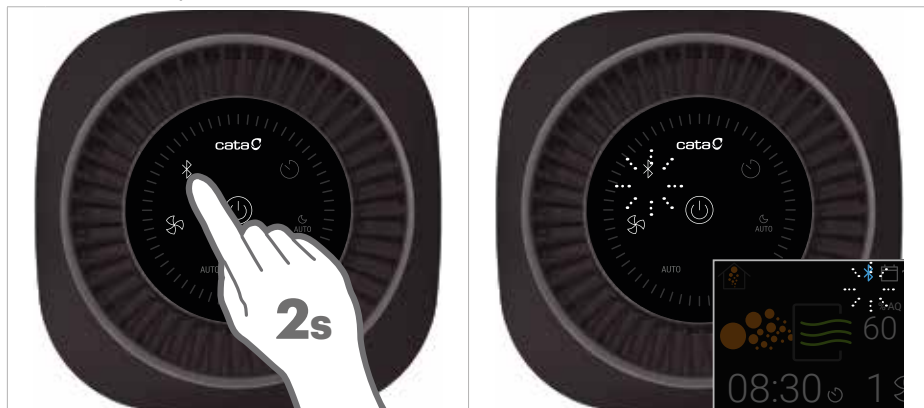

1 Med apparatet tændt, tryk på Bluetooth-ikonet i to sekunder.

2 Bluetooth-ikonet for styring og TFT-skærmen blinker i 30 sekunder, mens der afventes parring med den anden enhed.



3 Når de er parret stopper ikonet med at blinke og lyser fast og der vises et blåt Bluetooth-ikon på TFT-skærmen. Luftrensere kan nu styres fra appen eller fra en ekstern enhed.



BEMÆRK: For at rydde hukommelsen på tidligere parrede trådløse anordninger, samtidig med de programmerede tidsplaner, tryk på Bluetooth-ikonet i 5 sekunder i ventetilstand.

Oprette/afbryde forbindelse via bluetooth

Hvis du tidligere har parret din luftrenser med appen eller en anden eksternt enhed, kan du kontrollere den eksternt når som helst. Placer den eksterne enhed i nærheden af luftrenseren og den vil automatisk finde den.



BEMÆRK: For at afbryde Bluetooth-funktionen, tryk på Bluetooth-ikonet og forbindelsen annulleres.



BEMÆRK: Du kan aktivere Bluetooth-funktion igen når som helst, ved at trykke på det tilsvarende ikon. Du behøver ikke parre den igen, hvis du allerede har udført processen.

VEDLIGEHOJDELSE

Indledende vejledninger før vedligeholdelse



VIGTIGT

- Før der udføres nogen form for vedligeholdelse, er det nødvendigt at stoppe apparatet og træk stikket ud.
- Den eneste vedligeholdelse der må udføres af brugeren er udskiftning af filtre.
- Nedsænk aldrig apparatet i vand eller andre væsker.
- Brug aldrig slibende, aggressive eller brændbare rengøringsmidler på nogen del af apparatet.

Rengøring og udskiftning af filtre

Filter	Sådan foretages vedligeholdelse	Hvornår udskiftes *	Kode reservedel
FORFILTER	Rengøring	Meddelelsen vises (se s.20) Cyklus cirka 4 uger*	02894007
AKTIVT KULFILTER	-	-	-
HEPAFILTER H13	Dreje positions-filter	Meddelelsen vises (se s.22) Cyklus cirka 6 -12 måneder*	-
	Udskiftning af filter	Meddelelsen vises (se s.22) Cyklus cirka 1 -2 år*	02894006
CELLESTERILISERING NONVIRAIR®	-	-	-

*Cyklerne i tabellen er omtrentlige. Det afhænger af driftstimer og graden af forurening på stedet, hvor den installeres.



BEMÆRK: Apparatet informerer brugeren, når det er nødvendigt at udføre vedligeholdelse. Brugeren kan dog udskifte filterne når som helst, hvis det antages at være nødvendigt

Gode tips til udskiftning af filtre

- Bær handsker ved udskiftning af filtret eller vask hænder efter at have rørt ved brugte filtre.
- Placer de brugte filtre direkte i en lukket og hermetisk pose inden bortskaffelse, for at undgå spredning af forurenende stoffer. Kassér de brugte filterenheder i henhold til de lokale regler.
- Personer der lider af allergi eller som har åndedrætsbesvær bør undgå at håndtere brugte filtre.

Vedligeholdelse af forfilter

Forfilteret kræver ordentlig rengøring for at opnå optimale resultater med luftrenseren og forlænge HEPA H13 filtrets anvendelsestid.

Rengøring

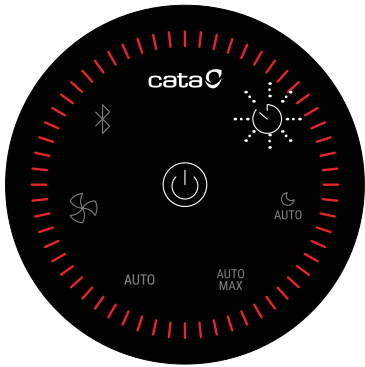
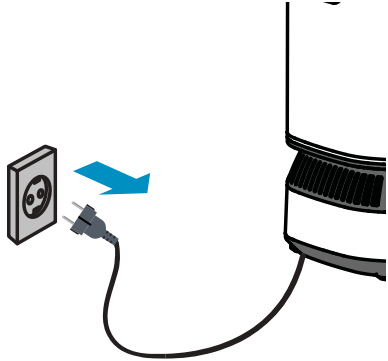
	
<p>1 MEDDELELSE OM RENGØRING: Apparatet udsender en lydalarm og timer-ikonet blinker hvidt. Indikatorringen og lampen for kontrollen bliver røde og skærmen viser en meddelelse om vedligeholdelse af forfilter.</p>	<p>2 Tag strømledningen ud af stikkontakten.</p>



BEMÆRK: Hvis du foretrækker at udføre vedligeholdelsen på et andet tidspunkt, kan du fortsætte med at bruge luftrenseren. Efter 12 timers brug, viser apparatet meddelelsen igen.

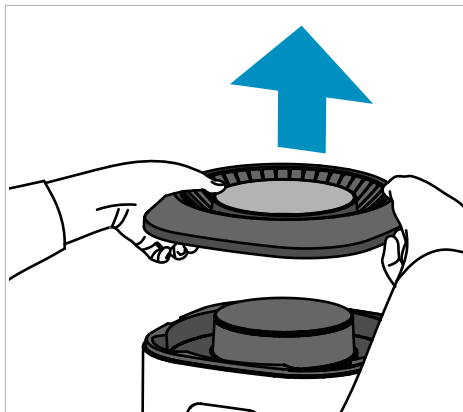

3 Træk i den øverste ring på luftrenseren for at fjerne den fra apparatet.

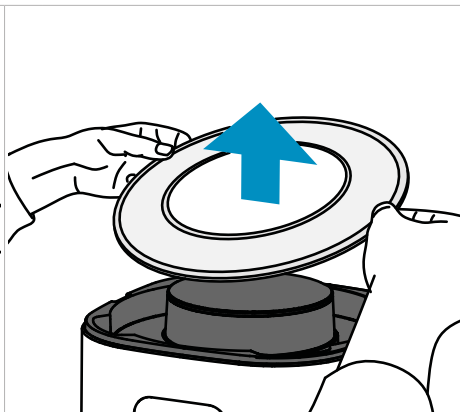

4 Fjern forfilteret fra apparatet.

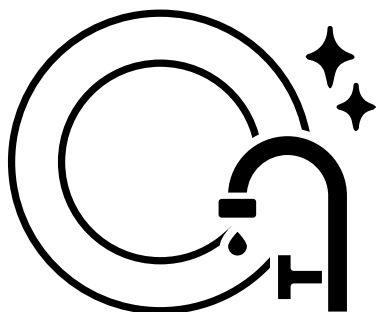

5 Vask forfilteret under rindende vand. Hvis forfilteret er meget snavset, bruges en blød børste til at fjerne støv.

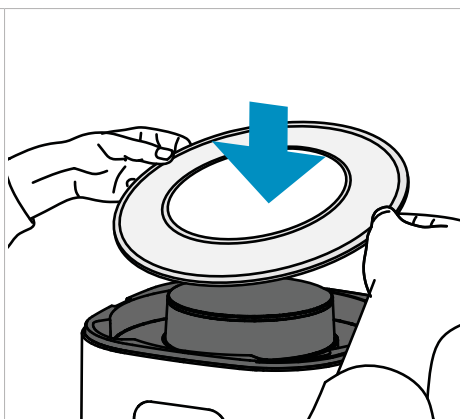

6 Monter forfilteret på apparatet igen.



BEMÆRK: Kontrollér, at forfilteret er helt tørt. Hvis den fortsat er våd, kan der dannes bakterier og forfilterets levetid reduceres.

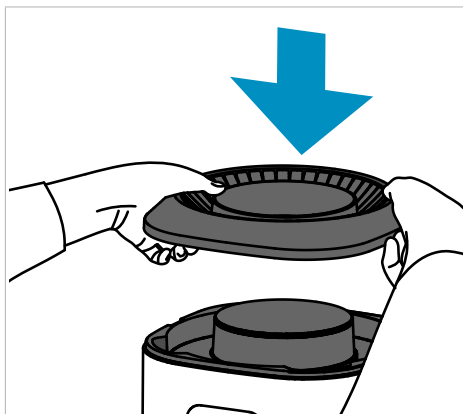

7

For at fastgøre den øverste ring igen, skal ringen placeres i den korrekte position og fastgøres automatisk med de øverste magneter.



8

Tilslut apparatet igen og tryk på ikonet TIMER i to sekunder for at bekræfte afslutning af vedligeholdelse.

Vedligeholdelse af HEPAFILTER H13



BEMÆRK: HEPA H13 filteret kan ikke vaskes eller støvsuges.

Sådan drejes eller udskiftes HEPAFILTER H13



1

MEDDELELSE OM RENGØRING: Apparatet udsender en lydalarm og timer- og Bluetooth-ikonet blinker skiftevis hvidt. Indikatorringen bliver rød og indikatorlampen for kontrollen drejer med rød. Skærmen viser en meddelelse om udskiftning af HEPAFILTER H13.

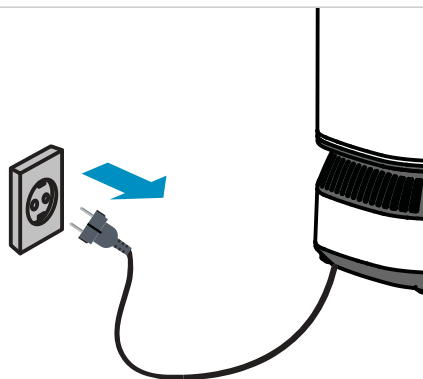

2

Tag strømledningen ud af stikkontakten.



BEMÆRK: Hvis du foretrækker at udføre vedligeholdelsen på et andet tidspunkt, kan du fortsætte med at bruge luftrenseren. Efter 12 timers brug, viser apparatet meddelelsen igen.

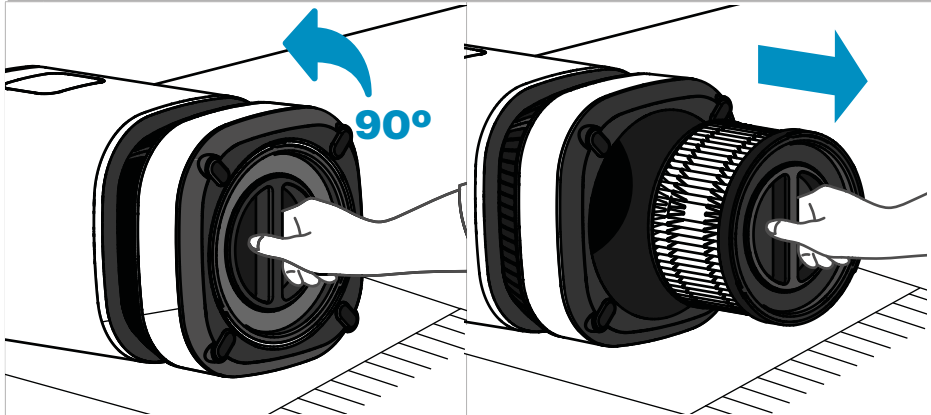

3

Placer apparatet på et tæppe eller en lige glat overflade for at undgå skader. Drej bunddækslet på apparatet 90° mod uret for at aftage det.

4

Fjern bunddækslet med HEPAFILTER H13.

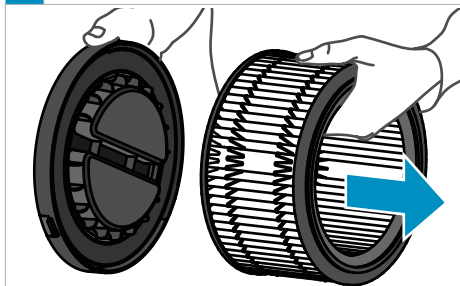

5

Træk i HEPAFILTER H13 for at fjerne det fra bunddækslet.

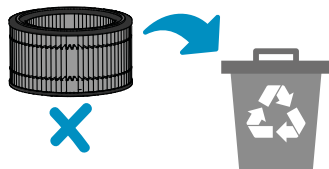
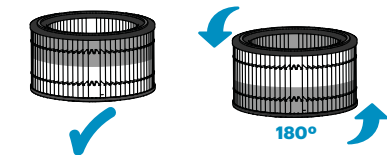

6

Kontrollér tilsmudsningen af HEPAFILTER H13. Hvis kun halvdelen af filteret er tilsmudset, skal det drejes 180° og sættes tilbage i bunddækslet, sørg for at det rene område forbliver i den øverste del. Hvis filteret er helt tilsmudset, skal det udskiftes.

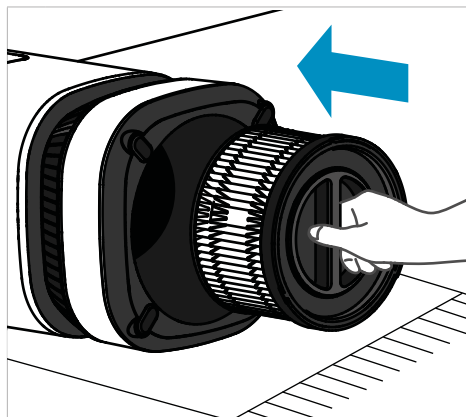

7

Monter bunddækslet med HEPAFILTER H13 på apparatet og luk dækslet og drej det 90° grader i urets retning.

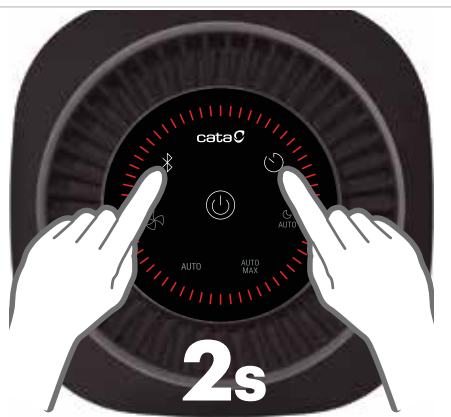

8

Tilslut apparatet igen og når meddelelsen om filtre vises igen, tryk på ikonet TIMER og BLUETOOTH i to sekunder for at bekræfte afslutning af vedligeholdelse.

Rengøring af apparat

- Fjern støv fra apparatet med en let fugtig blød klud.
- Rengør ind- og udgang.

VEJLEDNING TIL TFT-SKÆRM

Skærme der henviser til brug af apparatet

I dette afsnit vises en grafisk oversigt over de oplysninger, der vises på skærmen der forklarer brug. For en mere detaljeret forklaring kan du se afsnittet BRUG AF APPARATET.



	I løbet af diagnose-processen	Farlig forurening	Moderat/høj forurening	Lav forurening	Ren luft
Resultat af diagnose af luftkvalitet					
Filtreringsproces					
Linje for luftkvalitet					

Funktions-tilstand	Manuel (fra 1 til 6)	Automatisk	Auto nat	Auto MAKS.
		AUTO	AUTO	AUTO MAX

Grafiske skærme der viser luftrensningens udvikling

Hvert 15. minut vurderes luftkvaliteten for den sidste time.



BEMÆRK: Hvis du vil tilgå disse oplysninger når som helst, tryk på enhver af tasterne på den øverste kontrol og luftrenseren viser skærmen efter 4 sekunder.

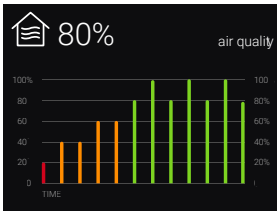

Procentvis diagram over rummets grundlæggende luftkvalitet.

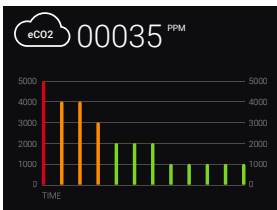

Diagram over CO2-koncentrationen påvist i miljøet.

CO2: Stof der indeholder to ilt-atomer og et kul-atom. Deres emissioner ledsages sædvanligvis af sod, røg, tungmetaller og andre forurenende stoffer.

Mulig oprindelse: Forbrænding fra biler, lastbiler, motorcykler,ligesom forbrændinger fra pejse, brændeovne ...

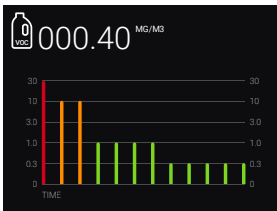
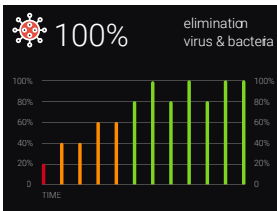

Diagram over VOC-koncentrationen påvist i miljøet.

VOC: Kemiske stoffer der indeholder kul sammen med hydrogen, ilt, fluor, klor, brom, svovl og nitrogen, og som let omdannes til damp eller gas.

Mulig oprindelse: Opløsningsmidler, maling, rengøringsmidler og forbrændinger af brændstoffer.



Procentvis diagram over fjernelse af virus og bakterier.

Testet og certificeret i den mikrobiologiske afdeling på det politekniske universitet i Catalonien (UPC).

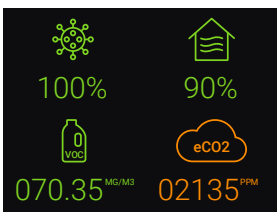

Grundlæggende skærm med nuværende resultater.



Forsigtig: Denne luftrenser kan rense mange forurenende stoffer der findes i miljøet 100 %. Det er kun de vigtigste der vises på skærmene.

SPECIFIKATIONER

Enhedsspecifikationer

MODEL	DREAM
Forsyningsspænding	AC 220-240 V – 50/60 Hz
Styrke	90 W
Maksimal kapacitet for det anbefalede rum	30 m ²
Dimensioner	280 mm (B) x 280 mm (D) x 450 mm (H)
Vægtning	8,5 kg
Strømledningens længde	1500 mm

*Produktets tekniske og æstetiske specifikationer kan ændres uden varsl, til at forbedre luftrensens ydeevne.



YDERLIGERE OPLYSNINGER

Ofte stillede spørgsmål

Dette kapitel viser en oversigt over de mest almindelige problemer med apparatet. Hvis problem ikke kan løses ved hjælp af følgende oplysninger, skal du kontakte vores kundeservice.

PROBLEM	MULIG LØSNING
<p>På TFT-skærmen vises meddelelsen SENSORFEJL. Luftrenseren udfører ikke den automatiske diagnose og fungerer kun i manuel tilstand.</p> 	<ul style="list-style-type: none">• Sensoren kan nogle gange være lidt længere om at påvise. Vent nogle minutter, indtil den begynder at påvise normalt igen.• Kontroller at sensorens påvisningsgitter ikke er blokeret af en genstand eller vådt.• Hvis den ikke svarer, sluk luftrenseren og tænd den igen efter 5 sekunder.• Hvis problemet løses, skal du kontakte den tekniske service.
<p>På TFT-skærmen vises meddelelsen MOTORFEJL og luftrenseren fungerer ikke.</p> 	<ul style="list-style-type: none">• Kontrollér, at strømledningen er korrekt forbundet.• Kontrollér, at luftindsugning og udsugning ikke blokeres eller tillukkes af nogen genstand.• Kontrollér, at luftrenseren er installeret på en flad og stabil overflade.• Hvis den fortsat ikke fungerer, sluk luftrenseren og tænd den igen efter 15 sekunder.• Hvis problemet ikke løses, er motoren muligvis beskadiget. Kontakt den tekniske service.
<p>På TFT-skærmen vises meddelelsen VEDLIGEHODELSE AF FORFILTER</p>	<ul style="list-style-type: none">• Se afsnittet VEDLIGEHODELSE AF FORFILTER i brugervejledningen.
<p>På TFT-skærmen vises meddelelsen UDSKIFTNING AF HEPAFILTER H13</p>	<ul style="list-style-type: none">• Se afsnittet VEDLIGEHODELSE AF HEPAFILTER H13 i brugervejledningen.
<p>Skærmen er blokeret og viser ikke skærmene korrekt.</p>	<ul style="list-style-type: none">• Sluk for luftrenseren og træk stikket ud. Tænd den igen efter 15 sekunder.• Hvis problemet løses, skal du kontakte den tekniske service.
<p>De øverste kontroller er blokeret.</p>	<ul style="list-style-type: none">• Sluk for luftrenseren og træk stikket ud. Tænd den igen efter 15 sekunder.
<p>Anordningen har ikke automatisk oprettet forbindelse til appen eller den eksterne enhed, og Bluetooth-ikonet på apparatet forbliver tændt.</p>	<ul style="list-style-type: none">• Kontrollér, at Bluetooth er aktiveret på mobiltelefonen.• Se hvordan du parrer den nye enhed i afsnittet BRUG AF APPARATET.

<p>Det tænder slet ikke.</p>	<ul style="list-style-type: none"> • Kontrollér, at stikket er korrekt forbundet til stikkontakten. • Kontrollér, at strømledningen er korrekt forbundet til apparatet. • Kontrollér, at der ikke er et strømsvigt. Kontrollér, om andre lamper og systemer fungerer.
<p>Apparatet vibrerer og/eller afgiver en lyd der angiver en funktionsfejl.</p>	<ul style="list-style-type: none"> • Kontrollér, at luftrenseren står på en flad og nivelleret overflade. • Kontrollér, at luftindsugning og udsugning ikke blokeres af nogen genstand.
<p>Apparatet afgiver for meget støj.</p>	<ul style="list-style-type: none"> • Du kan anvende tilstanden LYDLØS.
<p>Stikket og stikkontakten bliver alt for varme.</p>	<ul style="list-style-type: none"> • Kontrollér, at stikket er korrekt forbundet til stikkontakten.
<p>Apparatet afgiver en mærkelig lugt.</p>	<ul style="list-style-type: none"> • De første par gange apparatet tages i brug kan det lugte af plast. Lugten forsvinder med brug. • Hvis apparatet afgiver en brændende lugt, skal du kontakte et autoriseret servicecenter. • Rens luftindsugning og udsugning. • Rens forfilteret.
<p>Ventilatorens kræft er svag. Apparatet renser ikke luften.</p>	<ul style="list-style-type: none"> • Kontrollér, at indikatoren til udskiftning af filter ikke er aktiveret, og udfør passende nødvendig vedligeholdelse.
<p>Apparatet angiver stadigvæk at to filtre skal vedligeholdes, men vedligeholdelsen er allerede udført.</p>	<ul style="list-style-type: none"> • Forsøg at bekræfte afslutningen af vedligeholdelsen. Se afsnittet Vedligeholdelse.
<p>Det tager motoren nogle sekunder før den begynder at køre i den valgte tilstand.</p>	<ul style="list-style-type: none"> • Det er en normal adfærd er at forlænge motorens levetid ved at accelerere jævnt og opnå en bedre hørekomfort.

Gode råd til at opnå renere luft

Her giver vi nogle tips til at forbedre indeklimaet:

- Brug din CATA Purifyer® luftrensere.
- Udfør korrekt vedligeholdelse af dit klimaanlæg.
- Udluft værelser dagligt, både om vinteren og om sommeren og helst tidligt om morgenen og sent på eftermiddagen.
- Hold huset rent og ryddeligt for at undgå ophobning af støv og snavs.
- Brug fortrinsvis økologiske rengøringsmidler.
- Der må ikke ryges indendørs.
- Undgå planter der kan fremkalde allergi.
- Undgå at bruge parfumer til hjemmet.

GARANTÍ OG SUPPORT

Før du kontakter den tekniske service vedrørende en reparation, skal du læse kapitlet Ofte stillede spørgsmål og fejlfinding.

Hvis problemet fortsætter skal du notere det specifikke problem og de forhold det forekommer under. Noter dig fremstillingsdatoen på typepladen placeret nederst på apparatet og ring til den tekniske service.

Reparationen af apparatet må kun udføres af en kvalificeret tekniker.

PRODUCENTEN garanterer overensstemmelsen af dette produkt i en periode på 2 år til privat brug og 1 år til professionelt brug, regnet fra dato på faktura, købskvittering eller følgeseddel (i tilfælde af fjernsalg), hvor det købte apparatet kan ses.

Denne garanti omfatter både materialer og arbejdskraft, og hvis det er nødvendigt transporten af det nærmeste personale fra teknisk service. (Undtagen i tilfælde af produkter, der på grund af deres lille størrelse og mobilitet, bør transporteres af brugeren til den tekniske service).

I tilfælde af skader på produktet, for at kunne gøre brug af denne garanti, skal forbrugeren kontakte forhandleren eller kundeservice fra Cata Electrodomésticos:
Spanien: 902 410 450 / +34 93 852 18 18 – info@cnagroup.es
Portugal: +351 214 349 771 – service@junis.pt

PRODUCENTEN kan udøve sin ret til at reparere eller udskifte det defekte produkt, når prisen på en af de to valgmuligheder antages for at være urimelig. Hvis reparation eller udskiftning ikke er muligt eller hensigtsmæssigt, kan forbrugeren vælge at få en rabat på prisen eller at annullere købet (som anført i artikel 120 og de følgende RD 1/2007, ligesom artikel 12 fra lov 7/1996).

UDELUKKELSESBESTEMMELSE

Denne garanti gælder ikke i følgende tilfælde:

- Manglende overholdelse af anvisningerne angivet i brugervejledning.
- Forkert håndtering af lufttrensere af uautoriseret person
- Manglende rengøring eller regelmæssig vedligeholdelse af produktet.
- Nedbrud eller skader forårsaget af vands kemiske eller elektrokemiske effekter eller kontakt med upassende stoffer, uden for bestemmelserne i brugervejledningen.
- Hændelser forårsaget af fysiske brud, der ikke kan tilskrives en fabriktionsfejl (glas, plast og tilbehør).

Denne garanti ændrer ikke forbrugers rettigheder i henhold til bestemmelserne i det kongelige dekret 1/2007 fra den 16. november.



Symbolen  i produktet eller i emballagen angiver, at dette produkt ikke må bortskaffes som normalt husholdningsaffald. Dette produkt skal leveres til opsamlingssted til elektrisk og elektronisk udstyr til genbrug. Ved at sikre korrekt bortskaffelse af dette produkt, hjælper du med at undgå mulige negative konsekvenser for miljøet og folkesundheden, hvilket kunne være tilfældet hvis produktet ikke håndteres korrekt. For yderligere oplysninger om genbrug af dette produkt, kontakt genbrugspladsen i din by for at forhøre dig om bortskaffelse af hvidevarer eller kontakt forretningen hvor du købte produktet.

cata  Purifyer®

CNA
group

CATA ELECTRODOMÉSTICOS, S.L.

Oficinas: c/ Anabel Segura, 11, Edif. A, 3a pl. 28108. Alcobendas. Madrid. España

Fábrica: c/ del Ter 2, Apdo. 9. 08570. Torelló. Barcelona. España

T. +34 938 594 100 - Fax +34 938 594 101

www.cnagroup.es - cna@cnagroup.es

Atención al Cliente: 902 410 450 / +34 938 521 818 - info@cnagroup.es

SAT Central Portugal: +351 214 349 771 - service@junis.pt